

# VIBIA

Assembly instructions / Instrucciones de montaje / Montageanleitung  
Istruzioni di montaggio / Instructions de montage

## Flamingo

Design by Antoni Arola & Enric Rodríguez

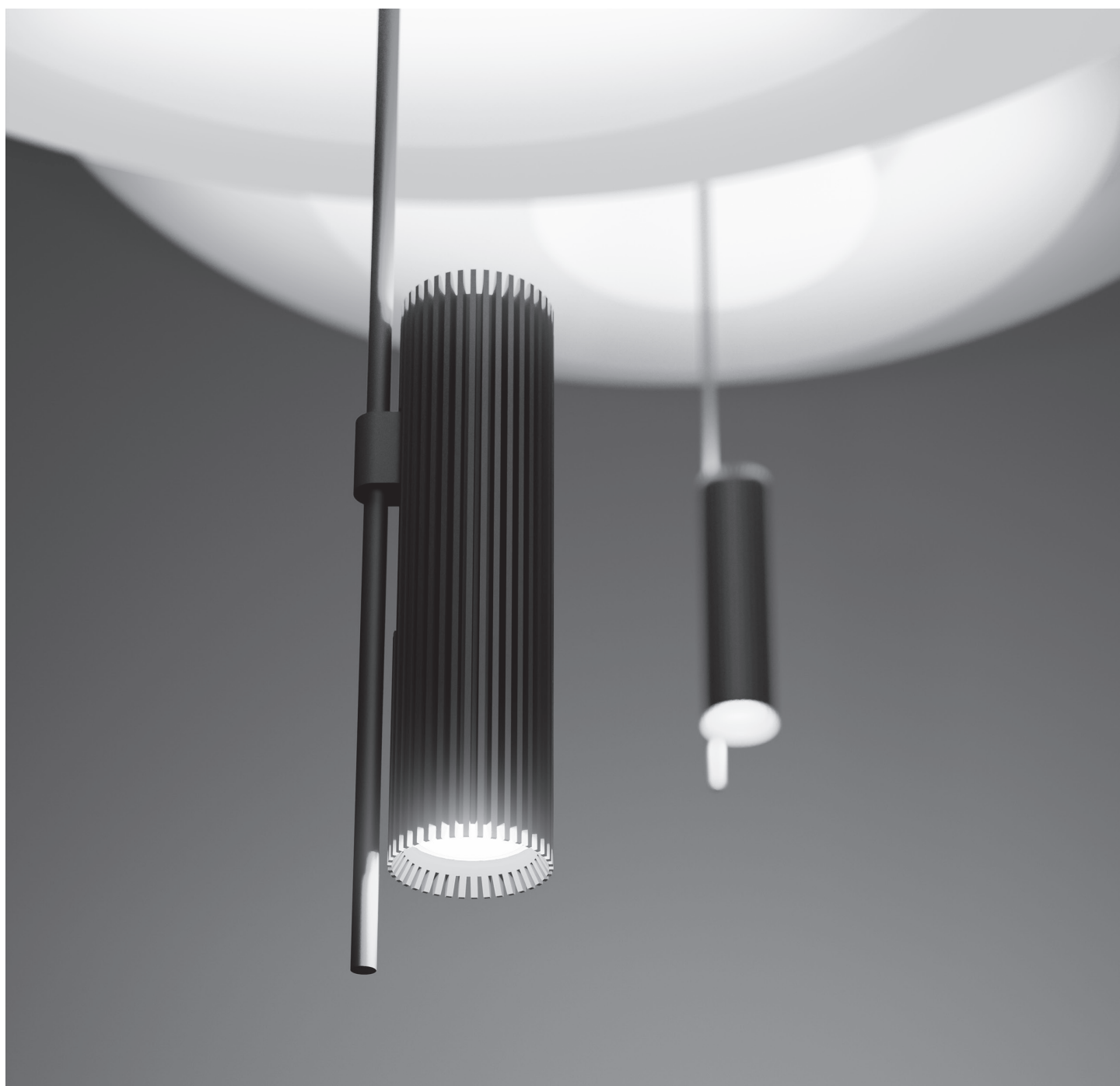

Supplied material / Material suministrado / Geliefertes Material  
 Materiale incluso / Matériel fourni

	1515	1525	1535
1. Gloves / Guantes / Handschuhe / Guanti / Gants	1 un.	1 un.	1 un.
2. Regulator / Regulador / Dimmer / Regolatore / Régulateur	1 un.	1 un.	1 un.
3. Levelling disc / Disco nivelador / Ausgleichsscheibe / Disco livellatore / Disque niveleur	1 un.	1 un.	1 un.
4. Lighting fixture / Estructura luminaria / Leuchtenstruktur / Struttura lampada / Structure du luminaire	1 un.	1 un.	1 un.
5. Decorative cover / Embellecedor / Dekorative Abdeckung / Copertura decorativa / Rosace	1 un.	1 un.	1 un.
6. Shades / Pantallas / Lampenschirm / Schermi / Abat-jours	2 un.	2 un.	3 un.
7. Counterweight / Contrapeso / Gegengewicht / Contrappeso / Contrepoids	1 un.	1 un.	1 un.

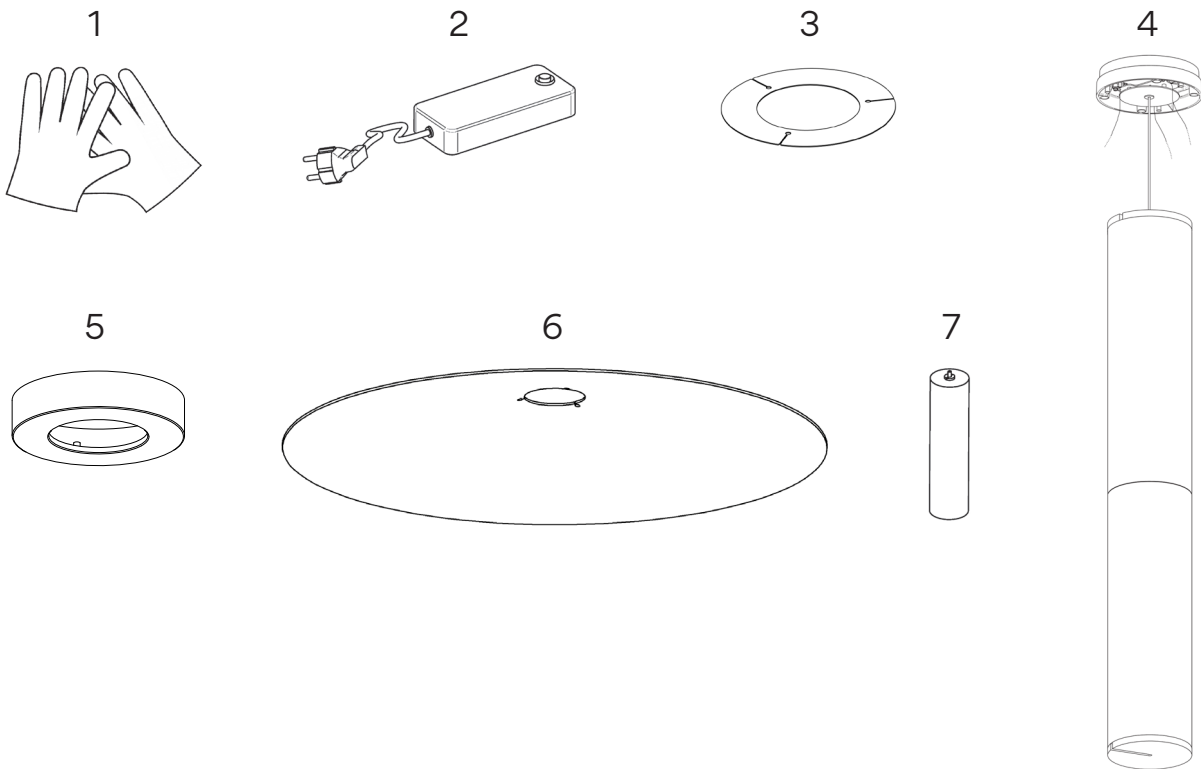

Technical specifications / Especificaciones técnicas / Technische Daten  
 Specifiche tecniche / Caractéristiques techniques

<b>1515</b>	Net Weight / Peso Neto / Netto-Gewicht / Peso netto / Poids net 5,20 kg.	⊗ 2 x LED 5,6W 500mA	⊕	IP20	CE	~ 50 Hz
<b>1525</b>	Net Weight / Peso Neto / Netto-Gewicht / Peso netto / Poids net 4,30 kg.	⊗ 2 x LED 5,6W 500mA	⊕	IP20	CE	~ 50 Hz
<b>1535</b>	Net Weight / Peso Neto / Netto-Gewicht / Peso netto / Poids net 7,50 kg.	⊗ 2 x LED 5,6W 500mA	⊕	IP20	CE	~ 50 Hz



**Class I.** Product with an additional protection cable (grounds).

**Clase I.** Aparato con un cable protector adicional (toma de tierra).

**Klasse I.** Apparat mit zusätzlichen Schutzleiter (Erdkabel).

**Classe I.** Apparecchio con un cavo di protezione aggiuntivo (presa di terra).

**Classe I.** Appareil avec câble d'isolation additionnel (borne de terre).

**IP20**

Product protected against solid object as big as or bigger than 12 mm. No protection against water.

Producto protegido contra la penetración de cuerpos sólidos de tamaño igual o superior a 12 mm. Sin protección al agua.

Produkt ist geschützt gegen das Eindringen von Fremdkörpern >12mm. Kein Schutz gegen Eindringen von Wasser.

Prodotto protetto contro la penetrazione di corpi solidi di dimensioni pari o superiori a 12 mm. Non protetto dall'acqua.

Produit protégé contre les intrusions de corps solides de taille égale ou supérieure à 12 mm. Non protégé contre l'eau.



Alternating current.

Corriente alterna.

Wechselstrom.

Corrente alternata

Courant alternatif.

## Caution

**Before assembling and installing this product, carefully read the following:**

- Switch of the mains before installing the lamp.
- To install on the ceiling, always choose the most adequate fixing tools for the ceiling material.
- This lamp is for indoor use only, excluding bathrooms or any type of humid surface.
- We recommend reading the manual before installing the lamp. Keep this instructions for future reference.
- Do not disassemble, modify or try to repair this fitting. In order to get technical assistance contact VIBIA. Any change or modification to the light fitting can null the manufacturer's guarantee.
- All electronic products and batteries must be taken to separate waste collection points at the end of their working lives, they must not be disposed of in normal household waste. It is the responsibility of the user to dispose of the equipment using a designated collection point or service for separate recycling of waste electrical and electronic equipment (WEEE) and batteries according to local laws.
- Use these gloves to touch the lamp during the installation to avoid smudges and dirt on its surface.
- At least 2 people are needed to install and uninstall the lamp.

## Precaución

**Antes de proceder al montaje e instalación de esta luminaria, leer detenidamente las siguientes consideraciones:**

- Desconectar el suministro eléctrico antes de proceder a la instalación de la luminaria.
- Para el montaje de la luminaria al techo elegir los elementos de fijación mas adecuados en función del soporte de instalación.
- Esta luminaria es apta únicamente para su uso en interior, excepto en baños o cualquier tipo de superficie húmeda.
- Recomendamos leer el manual antes de iniciar la instalación de la luminaria. Guardar estas instrucciones para futuras consultas.
- No desmonte, modifique, ni intente reparar la luminaria. Para recibir asistencia técnica, pongase en contacto con VIBIA. Cualquier cambio o modificación en la luminaria puede anular la garantía del fabricante.
- Todos los productos electrónicos y las baterías deben llevarse a puntos de recolección de residuos separados cuando finalicen sus ciclos de vida, no se deben desechar en la cadena normal de residuos con la basura doméstica. Es responsabilidad del usuario desechar los dispositivos en un punto o servicio de recolección designado para el reciclaje separado de residuos de aparatos eléctricos y electrónicos (WEEE), así como las baterías, de conformidad con las leyes locales.
- Utilice estos guantes para manipular la luminaria durante el montaje y evitar un posible trasvase de suciedad de sus manos.
- Para el montaje y desmontaje de esta luminaria se recomienda la participación de un mínimo de 2 personas.

## Vorsicht

**Bevor Sie mit der Montage dieser Leuchte beginnen, sollten Sie die folgenden Hinweise in aller Ruhe lesen und berücksichtigen:**

- Schalten Sie vor dem elektrischen Anschluss den Strom ab.
- Wählen Sie passend zu der Vorrichtung für die Deckenmontage der Leuchte das dafür geeignetste Befestigungsmaterial.
- Diese Leuchte ist ausschliesslich für den Gebrauch im Innenbereich vorgesehen, ausser Bädern oder anderen Feuchträumen.
- Wir empfehlen vor Montagebeginn die Anleitung zu lesen. Bewahren Sie die Anleitung für etwaige zukünftige Fragen auf.
- Die Leuchte nicht auseinanderbauen, baulich ändern oder reparieren. Für technische Hilfe VIBIA kontaktieren. Eigenmächtig vorgenommene Änderungen an der Leuchte führen zu einem Verlust der Garantie.
- Alle elektronischen Produkte und Batterien am Ende Ihrer Lebensdauer getrennt entsorgt werden müssen, sie dürfen nicht über den normalen Fluss des Haushaltsmülls entsorgt werden. Es unterliegt der Verantwortung des Benutzers, die Ausrüstung unter Verwendung einer ausgewiesenen Sammelstelle oder eines Dienstes für getrenntes Recycling von elektrischen oder elektronischen Geräten und Batterien entsprechend der Gesetze vor Ort zu entsorgen (WEEE = Waste of Electrical and Electronic Equipment = Elektro - und Elektronikgeräte - Abfall).
- Benutzen Sie diese Handschuhe während der Montage, um keinen Schmutz der Hände auf die Leuchte zu übertragen.
- Für Montage und Demontage dieser Leuchte wird die Beteiligung von mindestens 2 Personen empfohlen.

## Attention

**Prima di procedere al montaggio e all'installazione di questo apparecchio, leggere attentamente le seguenti considerazioni:**

- Scollegare l'alimentazione prima di procedere all'installazione dell'apparecchio.
- Per il montaggio della lampada al soffitto, usare gli strumenti di fissaggio più adeguati in base alla superficie di installazione.
- Questo apparecchio è adatto solo per uso interno, ad eccezione dei bagni o di qualsiasi tipo di superficie bagnata.
- Si consiglia di leggere il manuale prima di iniziare l'installazione dell'apparecchio. Salva queste istruzioni per future consultazioni.
- Non smontare, modificare né cercare di riparare la lampada. Per richiedere assistenza tecnica, mettersi in contatto con VIBIA. Qualsiasi cambiamento o modifica alla lampada può annullare la garanzia del fabbricante.
- Tutti i prodotti elettronici e le batterie devono essere separate in punti di raccolta dei rifiuti una volta terminato l'utilizzo, non devono essere smaltiti nel normale flusso dei rifiuti insieme ai rifiuti domestici. È responsabilità dell'utente smaltire l'apparecchiatura utilizzando un punto di raccolta o un servizio per il riciclo di rifiuti di apparecchiature elettriche ed elettroniche (RAEE) e batterie secondo le leggi vigenti.
- Indossare i guanti inclusi nella confezione per maneggiare la lampada durante il montaggio ed evitare di contaminare la superficie.
- Le operazioni di montaggio e smontaggio della lampada devono essere eseguite da un minimo di 2 persone.

## Attenzione

**Avant de procéder à l'assemblage et à l'installation de ce luminaire, lisez attentivement les considérations suivantes:**

- Débranchez l'alimentation avant de procéder à l'installation du luminaire.
- Pour fixer le luminaire au plafond, utilisez les éléments de fixation les mieux adaptés au support.
- Ce luminaire ne convient que pour une utilisation en intérieur, sauf dans les salles de bains ou tout type de surface humide.
- Nous vous recommandons de lire le manuel avant de commencer l'installation du luminaire. Sauvegardez ces instructions pour futures consultations.
- Ne démontez pas le luminaire, ne le modifiez pas et n'essayez pas de le réparer. Pour bénéficier d'une assistance technique, contactez VIBIA. Toute altération ou modification du luminaire peut annuler la garantie du fabricant.
- Tous les produits électroniques et toutes les batteries doivent être apportés à des points de collecte distincts de ceux des orsures ménagères normales lorsqu'ils arrivent en fin de vie. Il incombe à l'utilisateur de se débarrasser de l'équipement dans un point de collecte ou auprès d'un service spécifiquement désigné pour le recyclage des déchets électriques et des équipements électroniques (DEEE) ainsi que des batteries, dans le respect de la législation locale.
- Lors du montage, manipulez ce luminaire à l'aide des gants fournis pour éviter toute trace de doigts.
- Pour le montage et le démontage de ce luminaire, la présence de 2 personnes est recommandée.



# VIBIA

## IMPORTANT

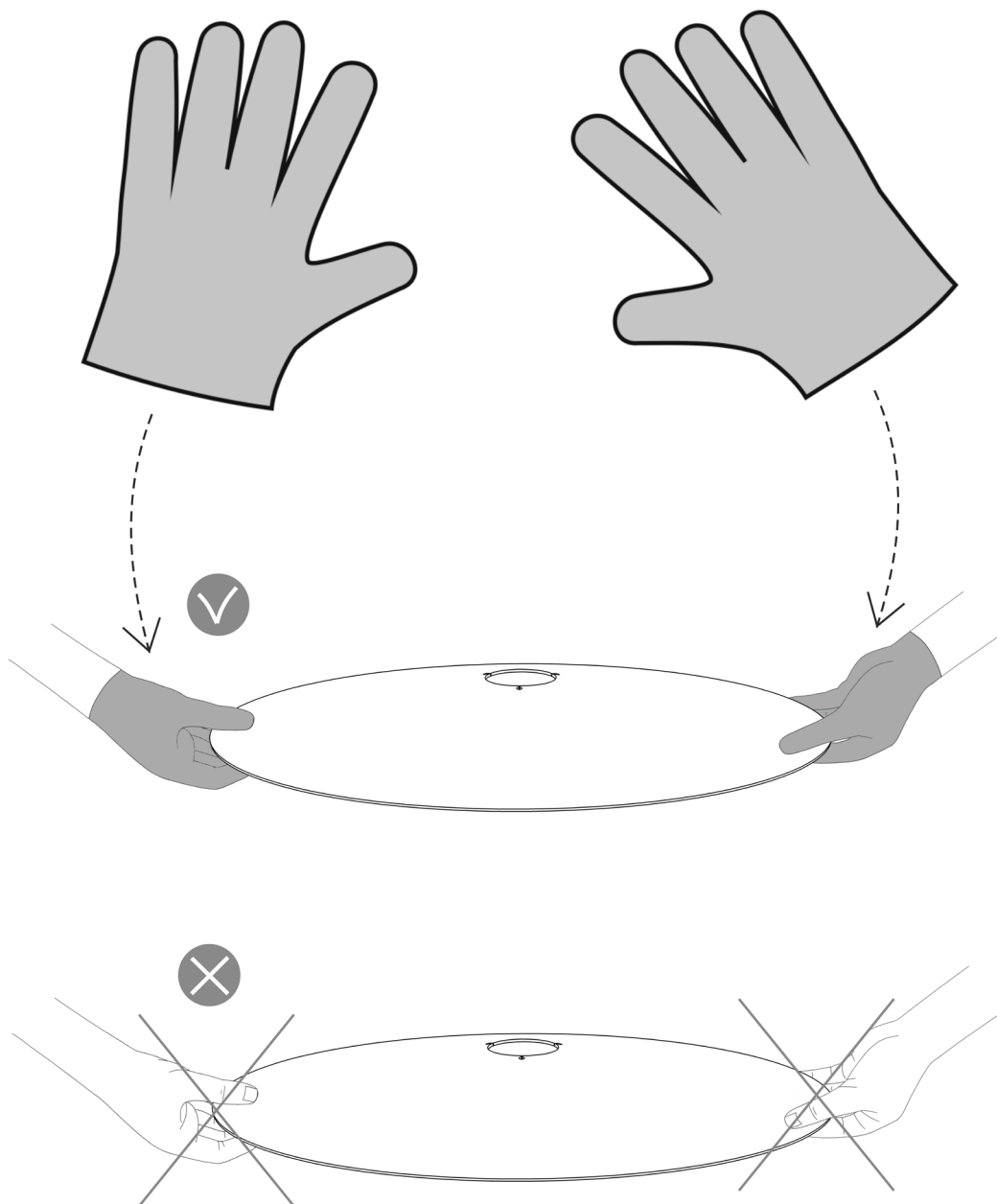

EN

Use the gloves provided during the assembly process in order to avoid possible transfer of dirt from hands to the diffusers. If handled directly the plastic diffusers can become marked.

ES

Usar durante el montaje los guantes suministrados, para evitar un posible trasvase de suciedad de sus manos a los difusores. Si se cogen con las manos, los difusores de plástico se pueden manchar.

D

Nutzen Sie während der Montage die mitgelieferten Handschuhe, um die Diffusoren nicht zu verunreinigen. Wenn Sie die Diffusoren mit bloßen Händen berühren, können Flecken entstehen.

IT

Durante il montaggio indossare i guanti inclusi nella confezione per evitare di contaminare la superficie dei diffusori. Se afferrati con le mani, i diffusori di plastica potrebbero macchiarsi.

FR

Utilisez durant tout ce montage les gants fournis, afin d'éviter que vos mains salissent ou marquent les diffuseurs. Ces diffuseurs en plastique peuvent se tacher, si vous les prenez à main nue.

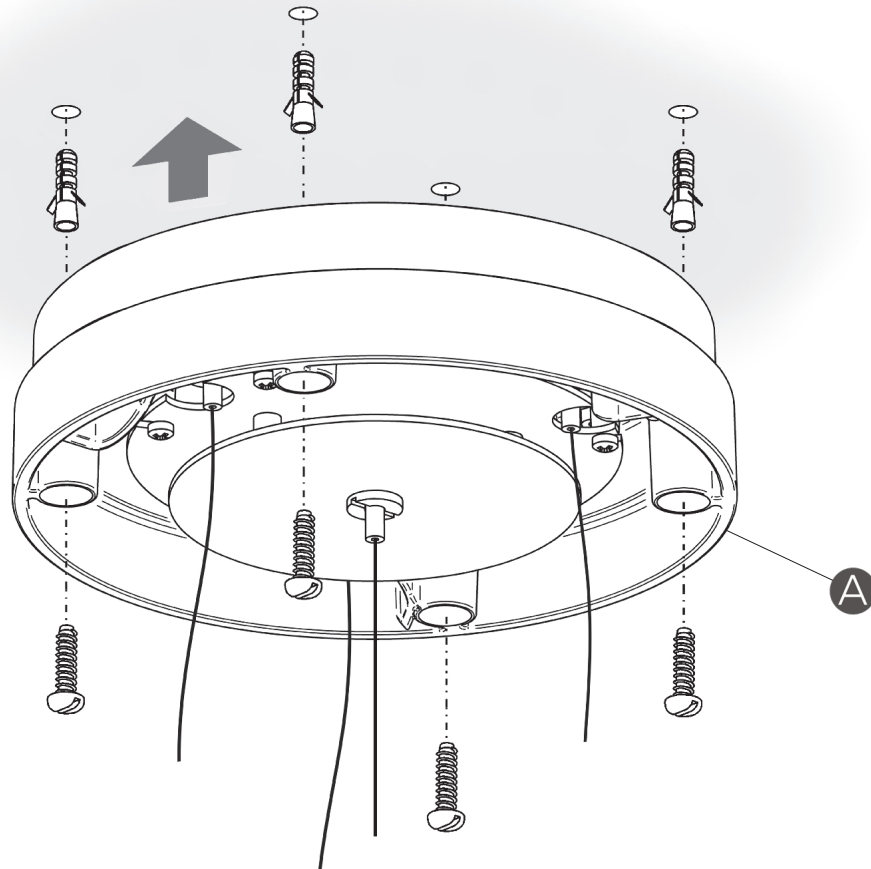

## EN

1. Place the most suitable wall plugs (not supplied) for the wall material into the drilled holes and the screws that will be used. After passing the electrical installation cable through its opening, fix tray (A) to the ceiling using the most appropriate screws (not supplied).

## ES

1. Introducir en los taladros realizados los tacos de fijación (no suministrados) más adecuados a su superficie y tornillo que se vaya a usar. Después de pasar el cable eléctrico de su instalación por el orificio destinado a ello, fijar la bandeja (A) al techo, utilizando los tornillos más adecuados (no suministrados).

## D

1. Führen Sie für die Oberfläche und die von Ihnen genutzten Schrauben geeignete Dübel (nicht im Lieferumfang) in die Bohrlöcher ein. Nachdem Sie Ihr Anschlusskabel durch die dafür vorgesehene Öffnung geführt haben, befestigen Sie die Scheibe (A) mithilfe der am besten geeigneten Schrauben (nicht mitgeliefert) an der Decke.

## IT

1. Inserire nei fori praticati i tasselli di fissaggio (non inclusi) più adatti alla superficie e alla vite che verrà usata. Dopo aver fatto passare il cavo elettrico dell'impianto attraverso l'apposito foro, fissare il piatto (A) al soffitto, utilizzando le viti più adatte (non incluse).

## FR

1. Insérez dans les trous des chevilles (non fournies) adaptées à la nature de votre mur et au type de vis que vous utiliserez. Après avoir passé le câble électrique de votre installation par l'encoche prévue à cet effet, fixez le plateau (A) au plafond, en utilisant les vis (non fournies) les mieux adaptées à la nature de votre plafond.

2

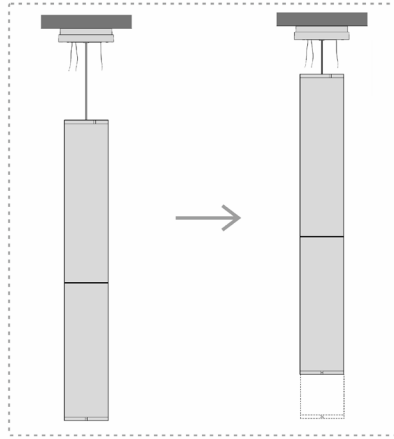
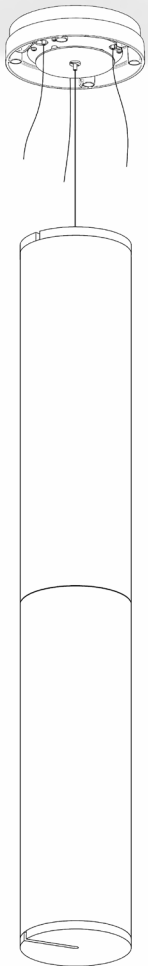

Detail / Detalle / Detailskizze / Dettaglio / Détail X

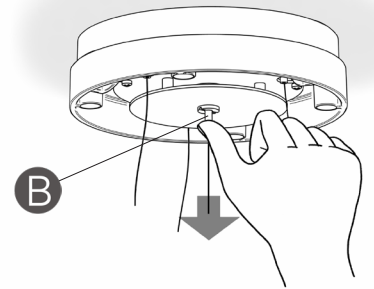

Detail / Detalle / Detailskizze / Dettaglio / Détail Y

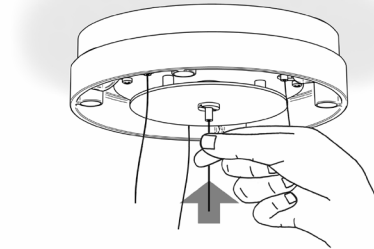

- Set the height of the light fitting
- Ajustar la altura de la luminaria
- Stellen Sie die Höhe der Leuchte ein
- Regolare l'altezza della luminaria
- Ajustez la hauteur du luminaire.

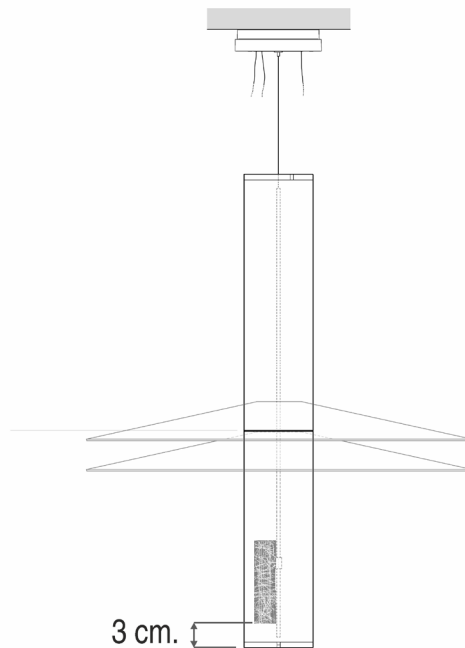

EN

**2. NOTE:** To help you decide the height, the mark printed on the protective tube indicates the position of the bottom shade.

**Cable lengthening:** The cable can be released by pushing the piston (B). Keep the piston pressed and adjust the length of the cable as desired (see Detail X).

**IMPORTANT:** Hold the cable firmly to avoid the lamp from falling.

**Cable shortening:** There is no need to press the piston (B). Pull the cable upwards. The piston prevents the cable from moving downwards again (see Detail Y).

ES

**2. NOTA:** Para ayudarle a decidir la altura, la marca impresa en el tubo de protección indica la posición a la que quedará la pantalla inferior.

**Para bajar:** El cable se libera apretando el tetón suspensor (B), mantener apretado el tetón y regular la luminaria a la altura deseada (Ver Detalle X).

**IMPORTANTE:** Coger firmemente el cable con la mano libre para evitar que la luminaria baje de golpe.  
**Para subir:** Sin necesidad de apretar el tetón suspensor (B) coger el cable y empujar hacia arriba. El suspensor bloquea el movimiento hacia abajo según va introduciéndose el cable (Ver Detalle Y).

D

**2. HINWEIS:** Die Kennzeichnung auf dem Schutzrohr zeigt Ihnen die Position des unteren Schirms an, dies dient Ihnen als Orientierung zur Höheneinstellung.

**Zum Absenken:** Die Kabelsperre wird gelöst durch drücken des Nippels der Seilaufhängung (B). Solange gedrückt halten bis die gewünschte Höhe erreicht ist (siehe Detailskizze X).

**WICHTIG:** Halten Sie das Kabel mit der freien Hand fest, damit die Leuchte nicht nach unten schnellen kann.

**Zum höherstellen:** Ohne Notwendigkeit den Nippel der Seilaufhängung (B) zu drücken. Nehmen Sie das Kabel und schieben Sie es nach oben. Die Seilaufhängung blockiert eine mögliche Bewegung nach unten (siehe Detailskizze Y).

IT

**2. NOTA:** Per aiutare a decidere l'altezza, il segno impresso sul tubo di protezione indica la posizione in cui si troverà lo schermo inferiore.

**Per abbassare:** Il cavo viene liberato premendo il nottolino di sospensione (B). Mantenere premuto il nottolino e regolare la lampada all'altezza desiderata (vedi Dettaglio X).

**IMPORTANTE:** tenere saldamente il cavo con la mano libera per evitare che la lampada cada improvvisamente.

**Per alzare:** Senza il bisogno di premere il bisogno di premere il nottolino di sospensione (B), afferrare il cavo e spingere verso l'alto. Il nottolino di sospensione blocca il movimento verso il basso durante l'inserimento del cavo (vedi Dettaglio Y).

FR

**2. NOTE:** pour vous aider dans le choix de la hauteur du luminaire, sur le tube de protection, une marque vous indique la position de l'abat-jour inférieur.

**Pour baisser l'abat-jour:** vous libérez le câble en appuyant sur l'ergot du suspenseur (B). Maintenez l'ergot appuyé et réglez la hauteur du luminaire jusqu'à atteindre le point désiré. (Voir Détail X).

**IMPORTANT:** maintenez fermement de votre main libre le câble afin que le luminaire ne descende d'un coup.

**Pour monter l'abat-jour:** prenez le câble et poussez-le vers le haut, sans besoin d'appuyer sur l'ergot du suspenseur (B). Au fur et à mesure que le câble est introduit dans le plateau, le suspenseur le bloque et empêche qu'il ne se relâche. (Voir Détail Y).

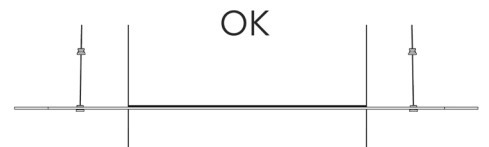
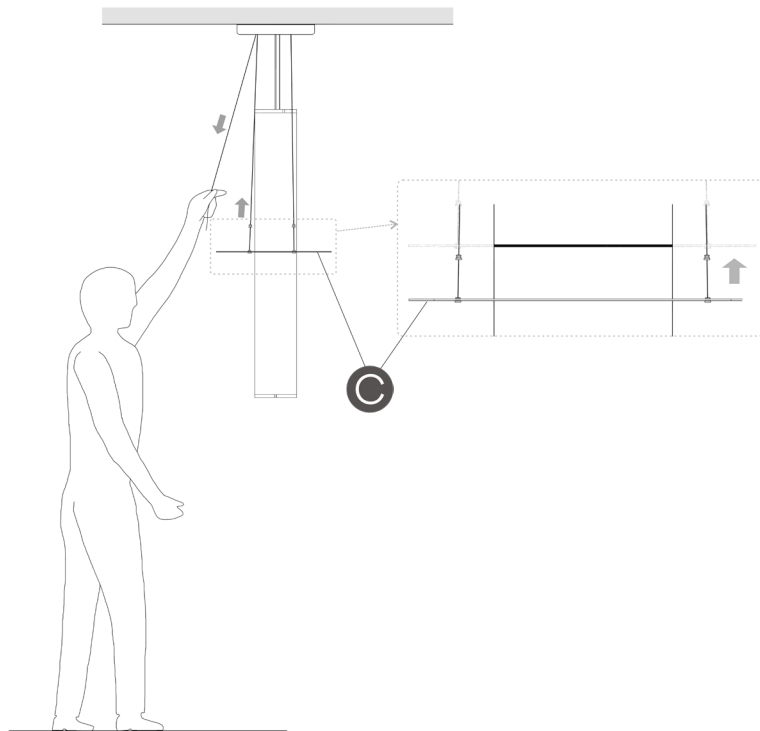
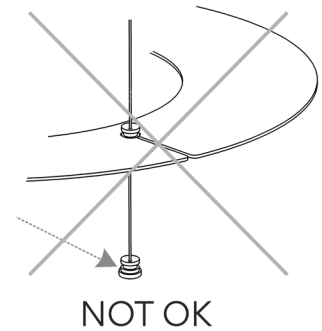
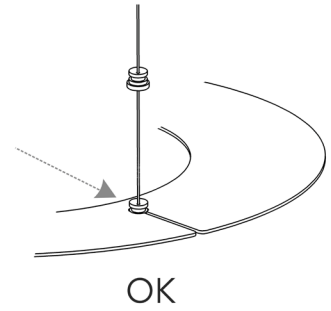
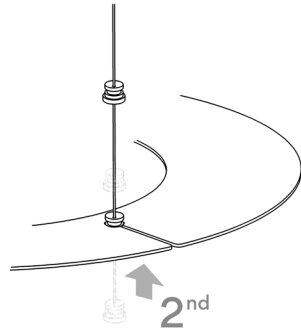
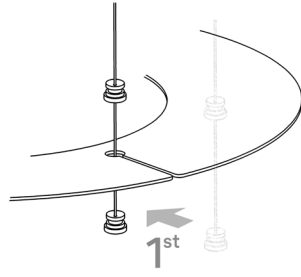
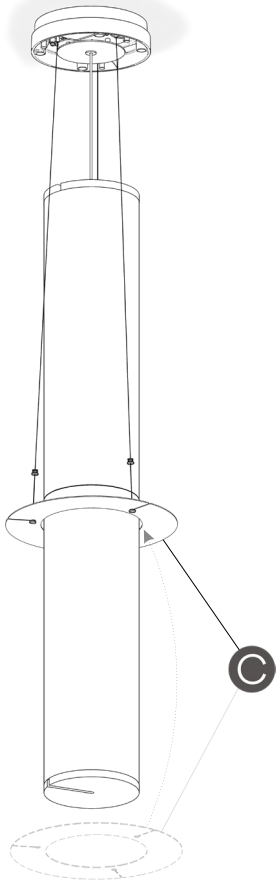

EN

**3.** Fit the levelling disc (C) to the fixing points on the cable and adjust the height so that it is properly levelled with the mark printed on the protective tube.

**IMPORTANT:** Fit the disk on the last fixing point on the cable.

ES

**3.** Montar el disco nivelador (C) en las piezas de sujeción montadas en el cable, y ajustar la altura de forma que quede bien nivelado con la marca impresa en el tubo de protección.

**IMPORTANTE:** Montar el disco en la última pieza de sujeción del cable.

D

**3.** Montieren Sie die Ausgleichsscheibe (C) auf die Aufhängung am Kabel und stellen Sie die Höhe so ein, dass sie sich auf der Höhe der Kennzeichnung des Schutzrohrs befindet.

**WICHTIG:** Montieren Sie die Scheibe auf dem letzten Teil der Kabelaufhängung.

IT

**3.** Montare il disco livellatore (C) nei pezzi di fissaggio montati sul cavo e regolare l'altezza in modo che sia a livello con il segno impresso sul tubo di protezione.

**IMPORTANTE:** Montare il disco sull'ultimo pezzo di fissaggio del cavo.

FR

**3.** Montez le disque niveleur (C) sur les pièces de fixation placées sur le câble, et réglez la hauteur de manière à ce qu'elle soit au même niveau que la marque faite sur le tube de protection.

**IMPORTANT :** montez le disque sur la dernière pièce de fixation du câble.



4

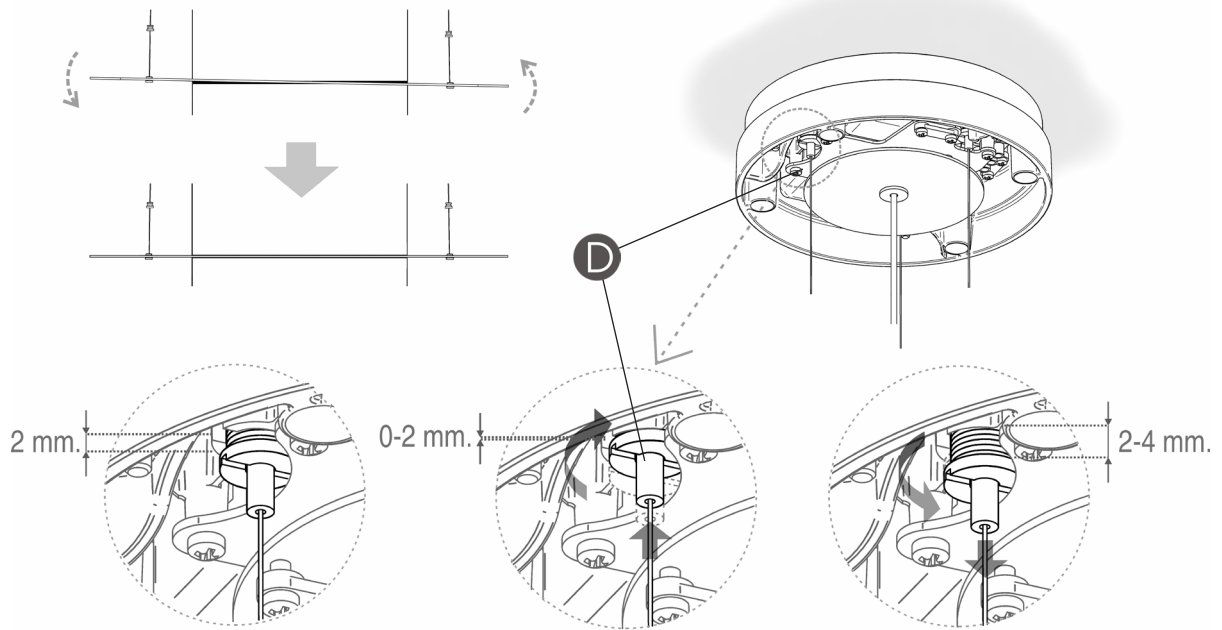

5

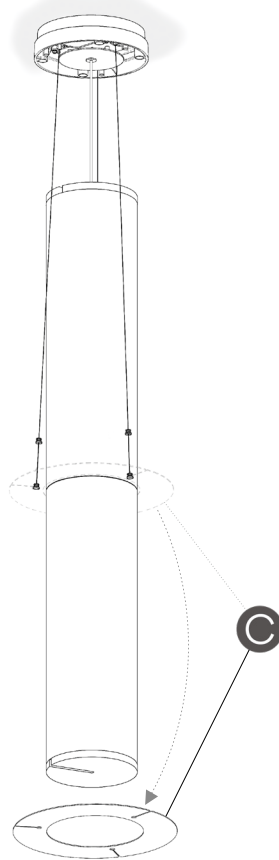

EN

4. To adjust levelling more precisely, the three suspension points (D) located in the ceiling rose can be tightened or loosened to raise or lower them 2 mm. from their position.

5. Remove the levelling disc (C).

ES

4. Para un ajuste más fino de la nivelación, los tres suspensores (D) montados en el florón se pueden apretar o aflojar de forma que se pueden subir o bajar 2 mm. desde su posición.

5. Retirar el disco nivelador (C).

D

4. Für eine größere Feineinstellung können die drei Aufhängungen (D) der Leuchte gelöst oder festgezogen werden, wodurch eine zusätzliche Höhenänderung von  $\pm 2$  mm erreicht wird.

5. Entfernen Sie die Ausgleichsscheibe (C).

IT

4. Per una regolazione più precisa del livellamento, le tre sospensioni (D) montate nel rosone si possono stringere o allentare in modo tale che possano salire o scendere di 2 mm dalla loro posizione.

5. Rimuovere il disco livellatore (C).

FR

4. Pour un réglage de niveau plus précis, vous pouvez serrer ou desserrer les trois suspenseurs (D) placés dans le plateau, afin de les monter ou de les descendre de 2 mm.

5. Retirez le disque niveleur (C).

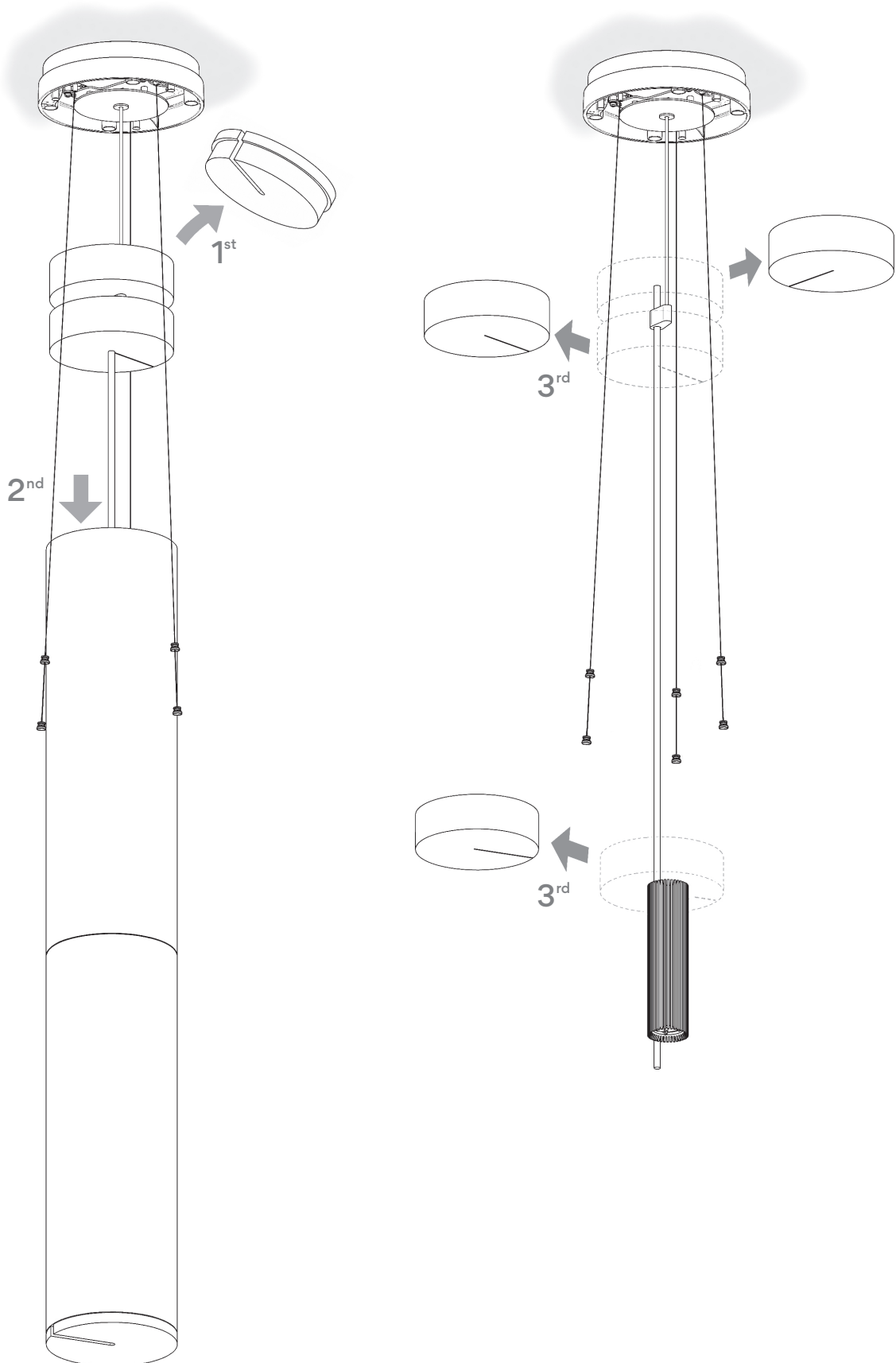

EN

6. Remove the protection.

ES

6. Retirar los protectores.

D

6. Entfernen Sie die Schutzvorrichtungen.

IT

6. Rimuovere le protezioni.

FR

6. Retirez les protecteurs.

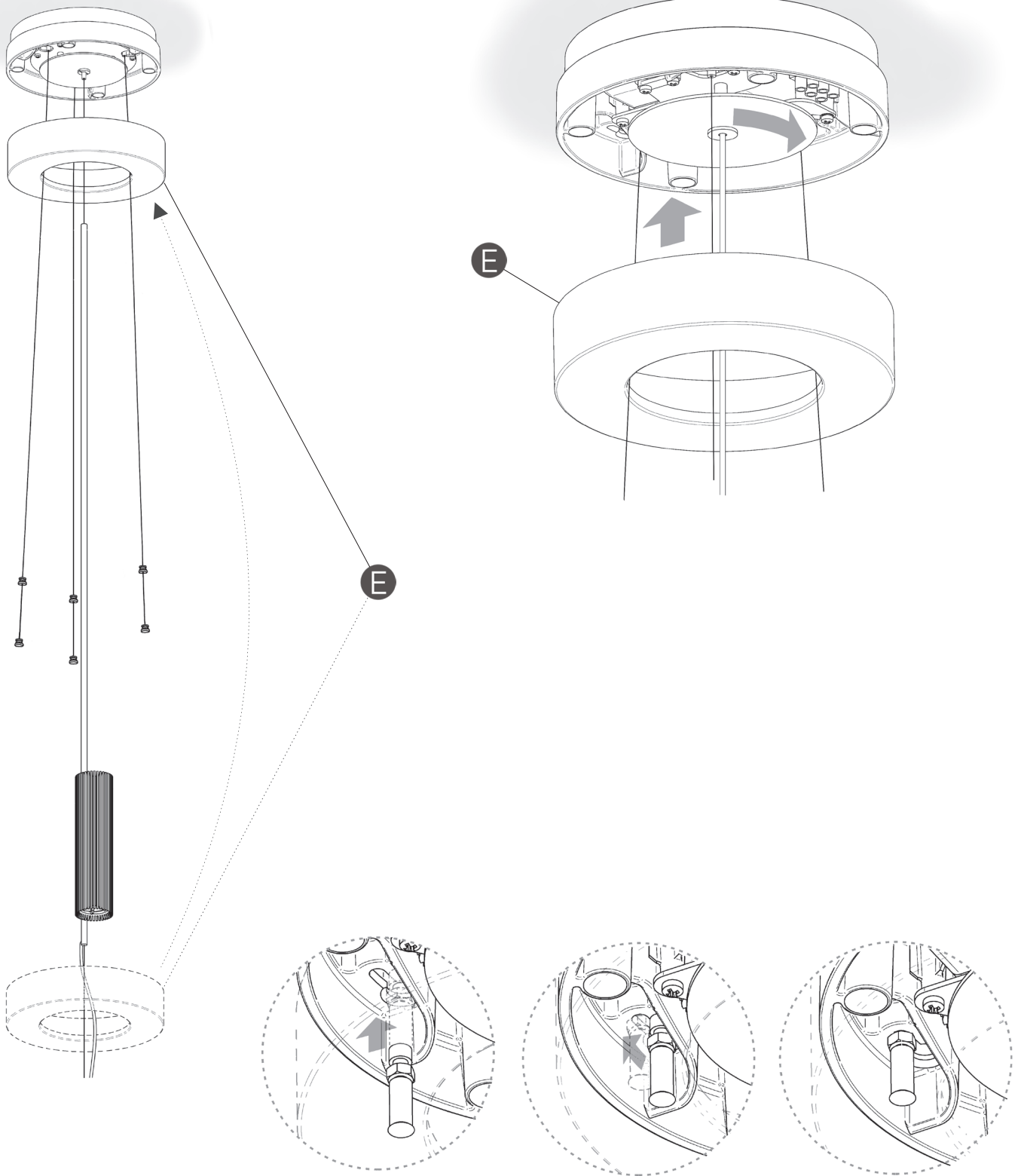

EN

7. Fit the decorative cover (E) supplied, with the three pins inserted into their housings.

ES

7. Montar el embellecedor (E) suministrado, con las tres torretas insertadas en su alojamiento.

D

7. Montieren Sie die mitgelieferte Blende (E), indem Sie die drei Hülisen in die vorhergesehene Öffnung einführen.

IT

7. Montare la copertura decorativa (E) inclusa, con i tre perni inseriti nell'alloggiamento.

FR

7. Montez l'enjoliveur (E) fourni en insérant les 3 embouts dans leur encoche.

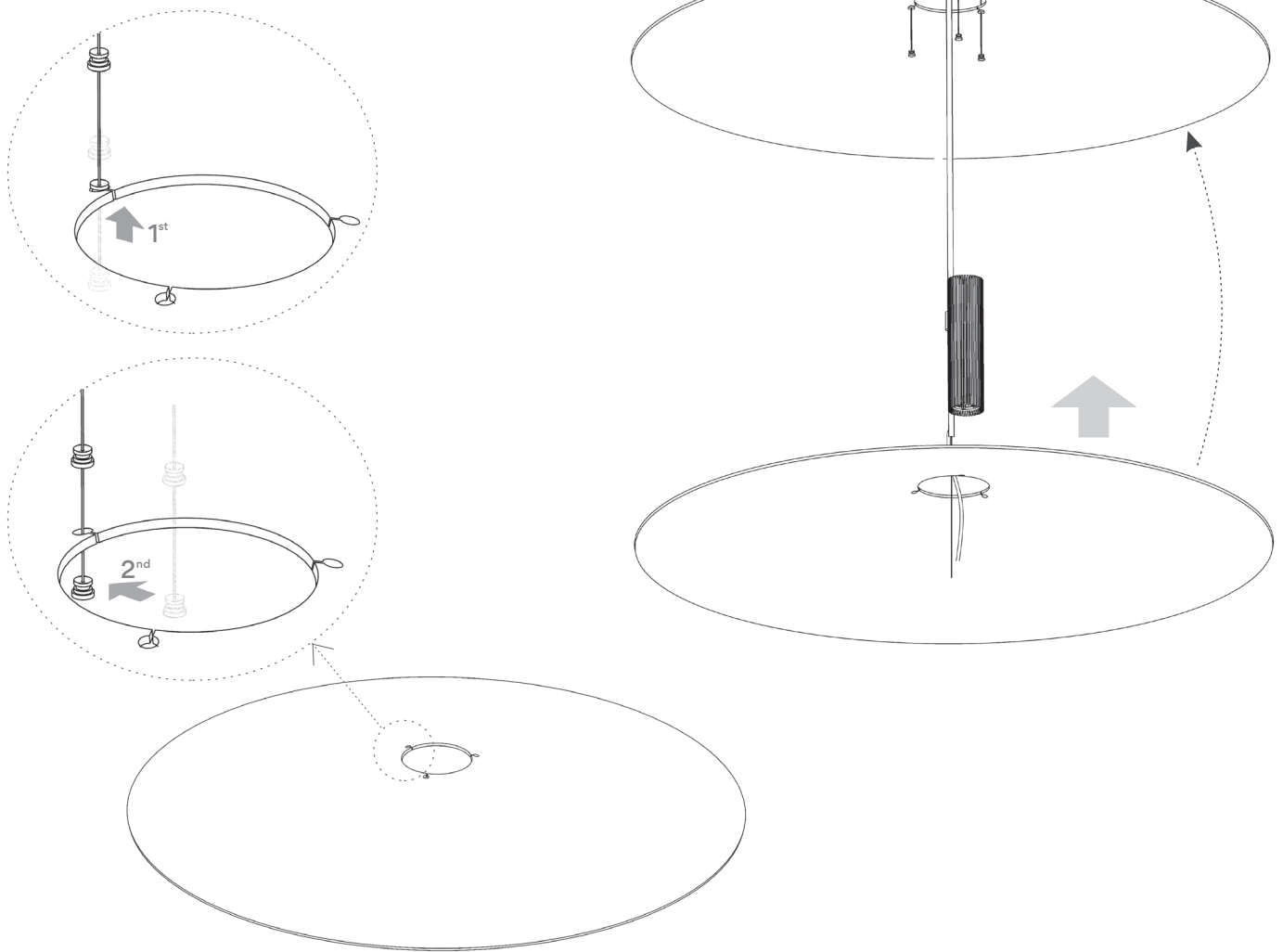

EN

**8.** Fit the shades (F) to the fixing points on the cable.

**IMPORTANT:** Use the gloves provided during the assembly process in order to avoid possible transfer of dirt from hands to the diffusers.

If you need to make a final adjustment to the levelling of the shades, follow the steps described in point 4.

ES

**8.** Montar las pantallas (F) en las piezas de sujeción del cable.

**IMPORTANTE:** Usar durante el montaje los guantes suministrados, para evitar un posible trasvase de suciedad de sus manos a los difusores.

Si necesita realizar un último ajuste de la nivelación de las pantallas seguir los pasos que se indican en el punto 4.

D

**8.** Montieren Sie die Schirme (F) an den Aufhängekomponenten des Kabels.

**HINWEIS:** Nutzen Sie während der Montage die mitgelieferten Handschuhe, um die Diffusoren nicht zu verunreinigen.

Wenn Sie weitere Höheneinstellungen der Schirme vornehmen möchten, befolgen Sie die Schritte im Punkt 4.

IT

**8.** Montare gli schermi (F) nei pezzi di fissaggio del cavo.

**IMPORTANTE:** Durante il montaggio indossare i guanti inclusi nella confezione per evitare di contaminare la superficie dei diffusori.

Se è necessario eseguire un'ultima regolazione del livellamento degli schermi, seguire i passi indicati al punto 4.

FR

**8.** Montez les abat-jours (F) sur les pièces de fixation du câble.

**IMPORTANT :** utilisez durant toute cette manipulation les gants fournis, afin d'éviter que vos mains salissent ou marquent les diffuseurs.

Si vous avez besoin d'un dernier ajustement de nivellement des abat-jours, suivez les indications du point 4.

Ref. 1515

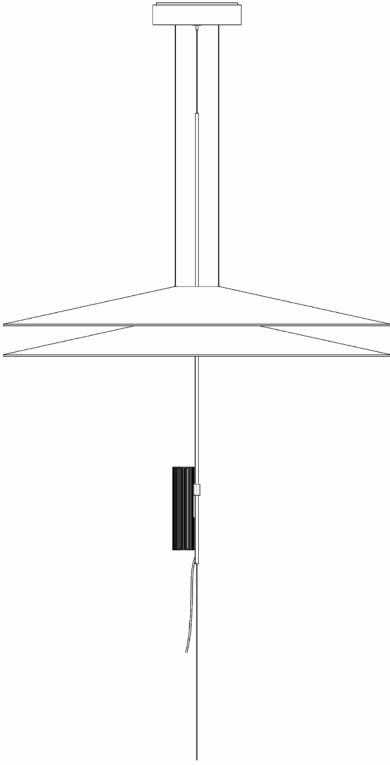

Ref. 1525

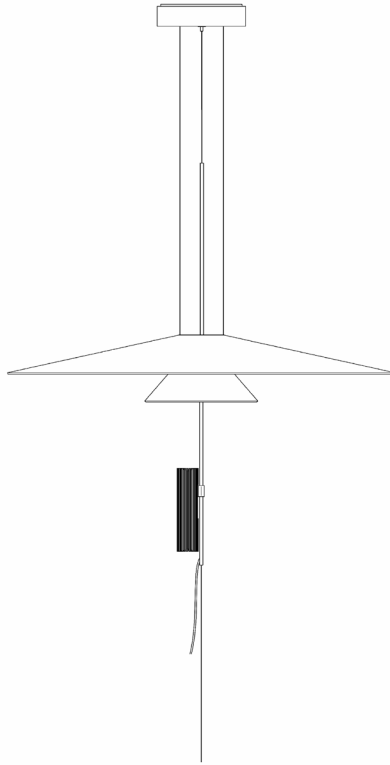

Ref. 1535

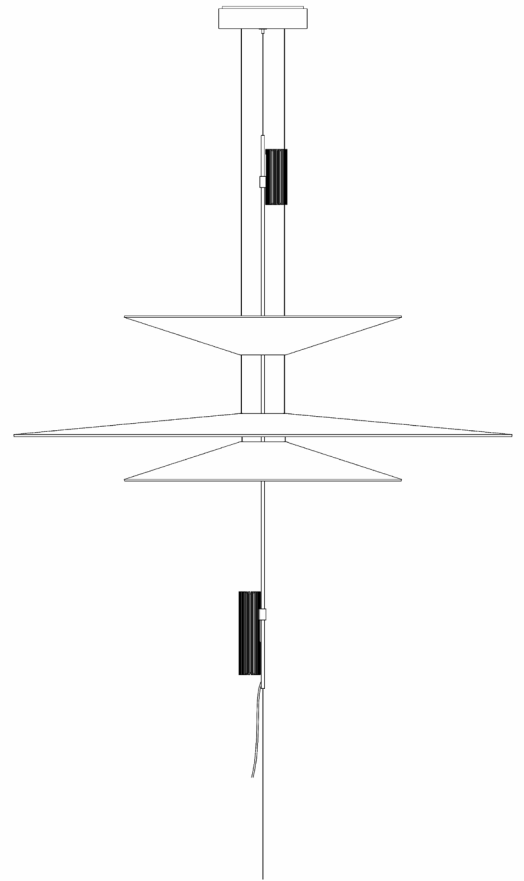

EN

9. Fit the shades for each reference as shown in the drawing.

ES

9. Montar las pantallas en cada referencia tal cual se puede ver en el dibujo.

D

9. Montieren Sie die Schirme für jede Ausführung entsprechend der Abbildungen.

IT

9. Montare gli schermi per ogni riferimento, come mostrato nel disegno.

FR

9. Montez les abat-jours sur les marques de référence comme il est indiqué sur le schéma.

10

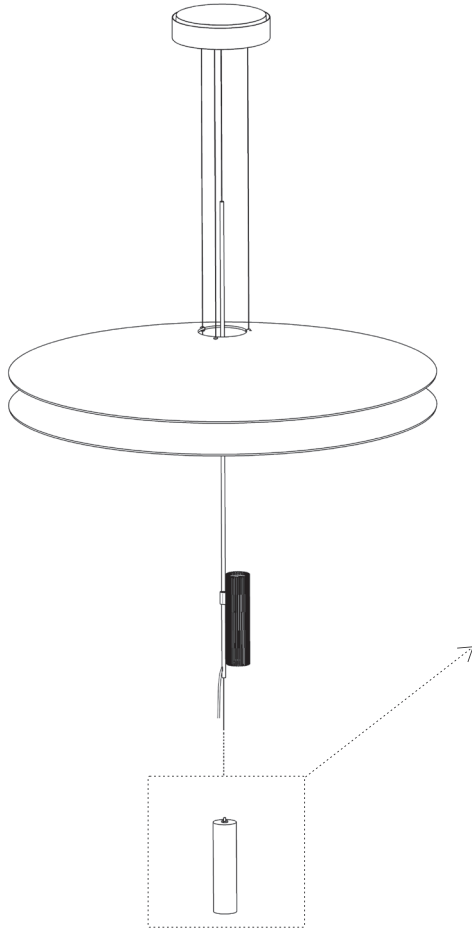

11

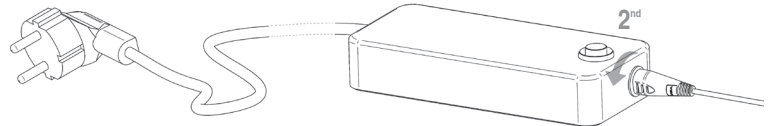
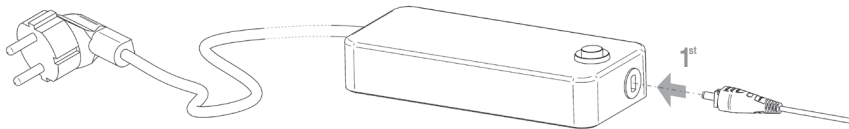

-SWITCH ON AND OFF  
 One rapid pulse  
 -ENCENDIDO-APAGADO  
 Una pulsación rápida  
 -EINSCHALTEN-AUSSCHALTEN  
 Einmaliges schnelles Drücken  
 -ACCENSIONE-SPEGNIMENTO  
 Una pressione rapida.  
 -ALLUMER-ÉTEINDRE  
 Appuyez brièvement.

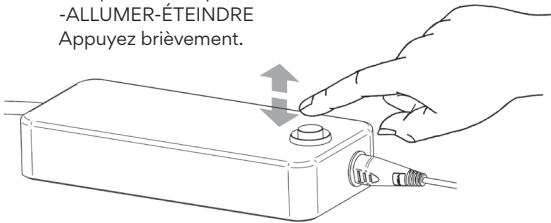

-REGULATION OF INTENSITY  
 One long pulse until the desired dimming is attained  
 -REGULACION DE INTENSIDAD  
 Una pulsación prolongada, hasta obtener la intensidad deseada.  
 -HELLIGKEITSREGELUNG  
 Längeres Drücken, bis die gewünschte Intensität erreicht ist.  
 -REGOLAZIONE DELL'INTENSITÀ  
 Una pressione prolungata fino a ottenere l'intensità desiderata.  
 -RÉGLER L'INTENSITÉ  
 Appuyez plus longuement jusqu'à obtenir l'intensité souhaitée.

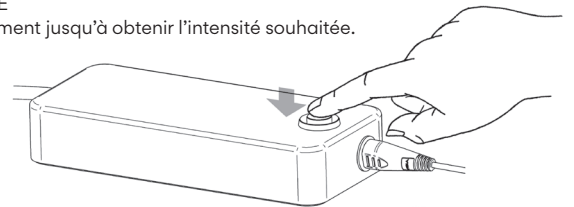

EN

10. Fit the counterweight by inserting the steel cable and letting it hang suspended 2 cm. from the ground.  
 11. Connect the cable to the regulator and then plug in the power.

ES

10. Montar el contrapeso introduciendo el cable de acero y dejarlo que cuelgue suspendido a 2 cm. del suelo.  
 11. Conectar el cable al regulador y a continuación enchufar a la corriente.

D

10. Montieren Sie das Gegengewicht und führen Sie das Stahlseil so ein, dass es 2 cm vom Boden hängt.  
 11. Schließen Sie das Kabel an den Dimmer an und schließen Sie die Stromversorgung an.

IT

9. Montare il contrappeso inserendo il cavo di acciaio e lasciarlo sospeso a 2 cm da terra.  
 11. Collegare il cavo al regolatore e poi inserire nella presa di corrente.

FR

10. Montez le contrepois en y introduisant le câble d'acier et laissez-le pendre à 2 cm. du sol.  
 11. Connectez le câble électrique au variateur puis branchez-le au courant.

---

## Maintenance

Use a slightly-wet cotton cloth for cleaning.

In case of malfunction or damage, please contact the retailer who sold the lamp.

---

## Mantenimiento

Para limpiar la luminaria, usar un paño de algodón ligeramente humedecido en agua.

En caso de avería o incidente con la luminaria, contactar directamente con el establecimiento en que se adquirió.

---

## Instandhaltung

Zur Reinigung der Leuchte nutzen Sie einen leicht angefeuchteten Baumwoll-Lappen.

Im Falle des Ausfalls oder einer Fehlfunktion der Leuchte setzen Sie sich direkt mit dem Unternehmen in Verbindung bei dem Sie die Leuchte bezogen haben.

---

## Manutenzione

Per la pulizia della lampada, usare un panno di cotone leggermente inumidito con acqua.

In caso di guasto o incidente con la lampada, rivolgersi direttamente al rivenditore da cui è stata acquistata.

---

## Entretien

Pour nettoyer le luminaire, utilisez un chiffon en coton légèrement humidifié d'eau.

En cas d'incident ou de défaillance du luminaire, contactez directement l'établissement où vous l'avez acheté. the retailer who sold the lamp.

Vibia Lighting, S.L.U.

Spain & Portugal T. +34 934 796 970

International T. +34 934 796 971

[vibialighting@vibialighting.com](mailto:vibialighting@vibialighting.com)

[www.vibia.com](http://www.vibia.com)

VIBIA