

VIBIA

Assembly instructions / Instrucciones de montaje / Montageanleitung
Istruzioni di montaggio / Instructions de montage

North

Design by Arik Levy



Supplied material / Material suministrado / Geliefertes Material
 Materiale incluso / Matériel fourni

5666

1. Key / Llave / Schlüssel / Chiave a brugola / Clé	1 un.
2. Shade / Pantalla / Schirm / Schermo / Abat-jour	1 un.
3. Accessory: Connection box (Dimmer) / Accesorio: Caja conexión (Regulador) / Zubehör: Anschlussbox (Dimmer) / Accessorio: Driver (regolatore) / Accessoire : boîtier de connexion (Transformateur)	1 un.
4. Rod + Counterweight / Caña + Contrapeso / Stange + Gegengewicht / Asta + Contrappeso / Tige + Contrepoids	1 un.

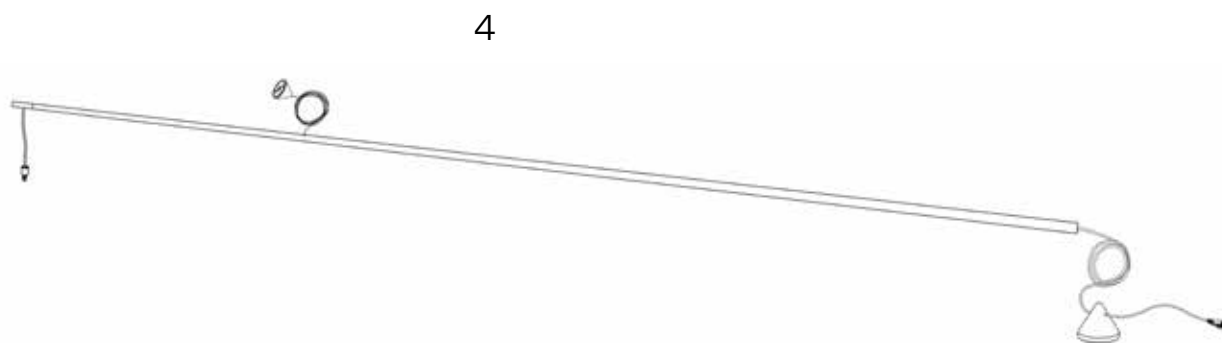
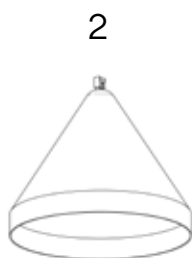

Technical specifications / Especificaciones técnicas / Technische Daten
 Specifiche tecniche / Caractéristiques techniques

5666

Net Weight / Peso Neto / Netto-Gewicht 3,35 kg.
 Peso netto / Poids net

1 x LED 9W 350mA

~ 50 Hz

5666

Net Weight / Peso Neto / Netto-Gewicht 0,70 kg.
 Peso netto / Poids net

Accessory: Connection box
 Accesorio: Caja conexión
 Zubehör: Anschlussbox
 Accessorio: Driver
 Accessoire : boîtier de connexion

~ 50 Hz



Class III. Electrical product with low voltage safety connection.

Clase III. Aparato alimentado a muy baja tensión de seguridad.

Klasse III: Apparat mit Schutz gegen elektrischen Stromschlag durch Anwendung der Schutzkleinspannung. Ohne Schutzleiter.

Classe III. Apparecchio alimentato a tensione molto bassa di sicurezza.

Classe III. Appareil avec alimentation à très basse tension de sécurité.



Class II. Double- or reinforced-insulation product.

Clase II. Aparato con doble aislamiento o reforzada.

Klasse II. Apparat mit Schutz gegen elektrischen Stromschlag durch zusätzliche Schutzisolierung.

Classe II. Apparecchio con isolamento doppio o rinforzato.

Classe II. Appareil à double isolation ou à isolation renforcée.



Product protected against solid object as big as or bigger than 12 mm. No protection against water.

Producto protegido contra la penetración de cuerpos sólidos de tamaño igual o superior a 12mm. Sin protección al agua.

Produkt ist geschützt gegen das Eindringen von Fremdkörpern >12mm. Kein Schutz gegen Eindringen von Wasser.

Prodotto protetto contro la penetrazione di corpi solidi di dimensioni pari o superiori a 12 mm. Non protetto dall'acqua.

Produit protégé contre les intrusions de corps solides de taille égale ou supérieure à 12 mm. Non protégé contre l'eau.



Product that CAN be in contact with normally-flammable materials (wood or others).

Está permitido que producto con este distintivo esté en contacto con materiales normalmente inflamables (maderas u otros).

Es ist erlaubt Produkte mit diesem Etikett auf normal entflammaren Oberflächen (Holz usw.) zu montieren.

I prodotti di queste caratteristiche possono entrare a contatto con materiali normalmente infiammabili (legno o altro).

Luminaire pouvant être en contact avec des matériaux normalement inflammables (bois ou autres).



Alternating current.

Corriente alterna.

Wechselstrom.

Corrente alternata

Courant alternatif.

Caution

Before assembling and installing this product, carefully read the following:

- To install on the ceiling, always choose the most adequate fixing tools for the ceiling material.
- If the steel cable or the power cord of this lamp is damaged, it must be replaced only by the manufacturer or their technical service or by a person capacitated to this effect to avoid any risk.
- This lamp is for indoor use only, excluding bathrooms or any type of humid surface.
- We recommend reading the manual before installing the lamp. Keep this instructions for future reference.
- Do not disassemble, modify or try to repair this fitting. In order to get technical assistance contact VIBIA. Any change or modification to the light fitting can null the manufacturer's guarantee.

Precaución

Antes de proceder al montaje e instalación de esta luminaria, leer detenidamente las siguientes consideraciones:

- Para el montaje de la luminaria al techo elegir los elementos de fijación mas adecuados en función del soporte de instalación.
- Si el cable flexible o cordón de esta luminaria está dañado, deberá sustituirse exclusivamente por el fabricante o su servicio técnico, o por una persona con cualificación equivalente con objeto de evitar cualquier riesgo.
- Esta luminaria es apta únicamente para su uso en interior, excepto en baños o cualquier tipo de superficie húmeda.
- Recomendamos leer el manual antes de iniciar la instalación de la luminaria. Guardar estas instrucciones para futuras consultas.
- No desmonte, modifique, ni intente reparar la luminaria. Para recibir asistencia técnica, pongase en contacto con VIBIA. Cualquier cambio o modificación en la luminaria puede anular la garantía del fabricante.

Vorsicht

Bevor Sie mit der Montage dieser Leuchte beginnen, sollten Sie die folgenden Hinweise in aller Ruhe lesen und berücksichtigen:

- Wählen Sie passend zu der Vorrichtung für die Deckenmontage der Leuchte das dafür geeignetste Bevestigungsmaterial.
- Wenn das Kabel dieser Leuchte beschädigt werden sollte, muss es ausgetauscht werden. Dies darf ausschließlich nur durch den Fabrikanten, seinem Kundendienst oder einer hierfür qualifizierten Person geschehen, um jegliche Gefahr ausschließen zu können.
- Diese Leuchte ist ausschliesslich für den Gebrauch im Innenbereich vorgesehen, ausser Bädern oder anderen Feuchträumen.
- Wir empfehlen vor Montagebeginn die Anleitung zu lesen. Bewahren Sie die Anleitung für etwaige zukünftige Fragen auf.
- Die Leuchte nicht auseinanderbauen, baulich ändern oder reparieren. Für technische Hilfe VIBIA kontaktieren. Eigenmächtig vorgenommene Änderungen an der Leuchte führen zu einem Verlust der Garantie.

Attenzione

Prima di procedere all'installazione e all'installazione di questo apparecchio, leggere attentamente le seguenti considerazioni:

- Per il montaggio della lampadina al soffitto, usare gli strumenti di fissaggio più adeguati in base alla superficie di installazione.
- Se il cavo d'acciaio o elettrico della lampada è danneggiato, deve essere sostituito esclusivamente dal fabbricante o dall'assistenza tecnica, oppure da una persona in possesso di qualifica equivalente per evitare qualsiasi rischio.
- Questo apparecchio è adatto solo per uso interno, ad eccezione dei bagni o di qualsiasi tipo di superficie bagnata.
- Si consiglia di leggere il manuale prima di iniziare l'installazione dell'apparecchio. Salva queste istruzioni per future consultazioni.
- Non smontare, modificare né cercare di riparare la lampada. Per richiedere assistenza tecnica, mettersi in contatto con VIBIA. Qualsiasi cambiamento o modifica alla lampada può annullare la garanzia del fabbricante.

Attention

Avant de procéder à l'assemblage et à l'installation de ce luminaire, lisez attentivement les considérations suivantes:

- Pour fixer le luminaire au plafond, utilisez les éléments de fixation les mieux adaptés au support.
- En cas de détérioration, le câble flexible ou cordon d'alimentation de ce luminaire ne devra être remplacé que par le fabricant, son service technique, ou toute autre personne de qualification équivalente, afin d'éviter tout risque.
- Ce luminaire ne convient que pour une utilisation en intérieur, sauf dans les salles de bains ou tout type de surface humide.
- Nous vous recommandons de lire le manuel avant de commencer l'installation du luminaire. Sauvegardez ces instructions pour futures consultations.
- Ne démontez pas le luminaire, ne le modifiez pas et n'essayez pas de le réparer. Pour bénéficier d'une assistance technique, contactez VIBIA. Toute altération ou modification du luminaire peut annuler la garantie du fabricant.

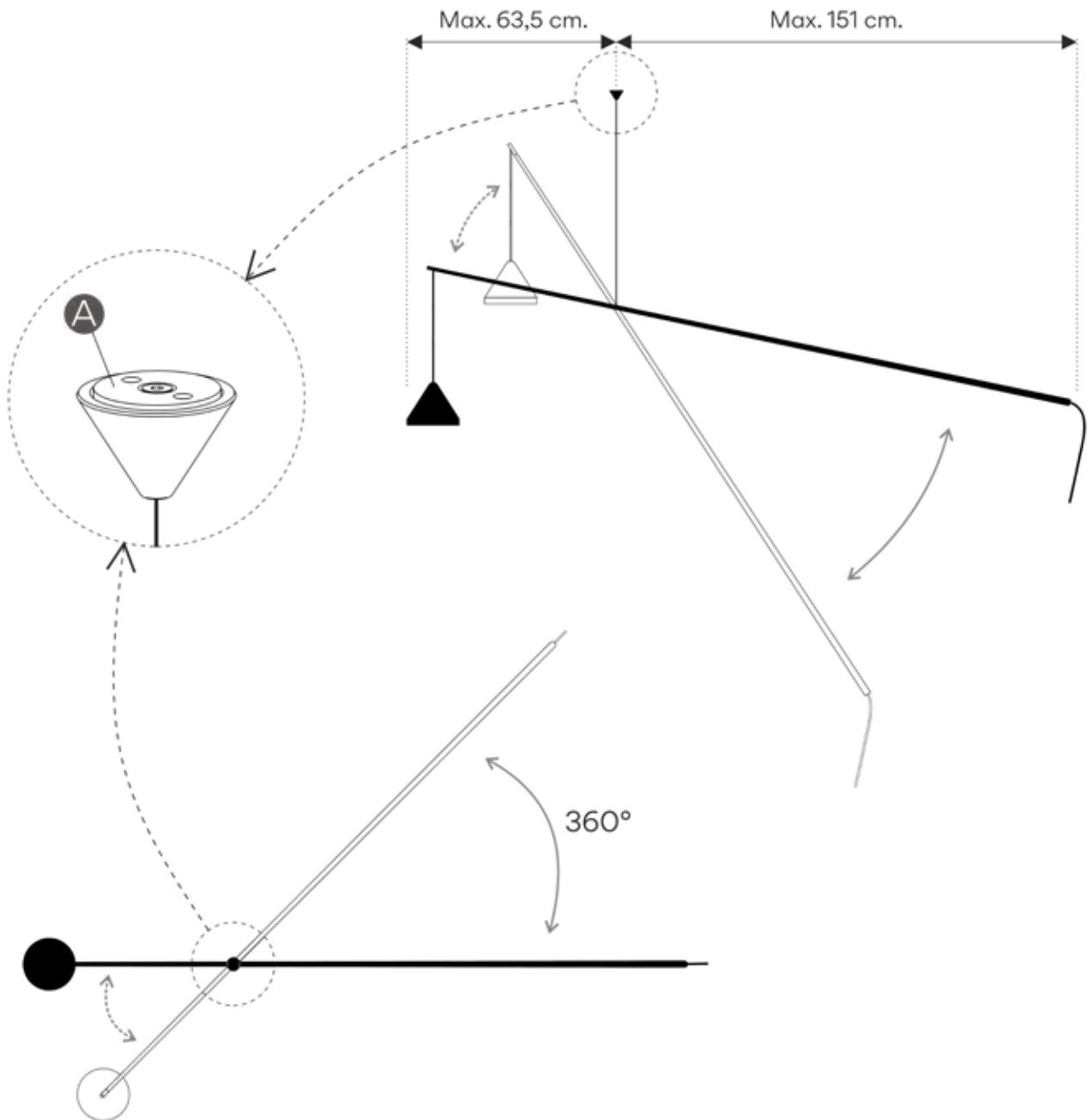

EN

IMPORTANT NOTICE:
Switch of the mains before installing the lamp.

1. The rod is supported via a steel cable that is suspended from the support. With the shade attached the fitting can rotate or be angled through 360°, in such a way that the greatest horizontal extension is as indicated in the drawing attached. When mounting the support keep in mind the overall extension of the rod in order to avoid interference from nearby walls.

ES

IMPORTANTE:
Desconectar el suministro eléctrico antes de realizar la instalación de la luminaria.

1. La caña se aguanta mediante el tensor de acero que sale del soporte. Con la pantalla montada se puede inclinar o rotar 360°, de forma que la mayor distancia en horizontal que puede tener es la que se indica en el dibujo. Tenga en cuenta al fijar este soporte el posible movimiento de la caña, para que no tenga interferencias con ninguna pared cercana.

D

WICHTIG:
Schalten Sie den Strom ab, bevor Sie die Leuchtenmontage realisieren.

1. Der Stab wird mithilfe des Stahlspanners gehalten, der aus der Deckenhalterung herausragt. Wenn der Schirm montiert ist, kann er um 360° so gedreht oder geneigt werden, dass der größte horizontale Abstand dem Bild entspricht. Achten Sie bei der Montage der Deckenhalterung darauf, dass sich der Stab frei bewegen kann, ohne an eine Wand zu stoßen.

IT

AVISO IMPORTANTE:
Spegner la rete prima di installare la lampada.

1. L'asta si sostiene mediante il tenditore di acciaio che fuoriesce dal supporto. Con lo schermo montato si può inclinare o ruotare di 360°, in modo che la maggiore distanza possibile in orizzontale è quella indicata nel disegno. Durante il fissaggio di questo supporto, tenere conto del possibile movimento dell'asta per evitare interferenze con le pareti vicine.

FR

IMPORTANT:
Débrancher l'alimentation avant pour effectuer l'installation du luminaire.

1. La tige est tenue par le tendeur en acier qui sort du support. Une fois l'abat-jour installé, la tige peut être inclinée ou tourner à 360°, de sorte que la distance maximale possible à l'horizontale est celle indiquée sur le dessin. En fixant le support, la tige peut bouger. Veillez à ce qu'elle n'aille pas cogner contre les murs.

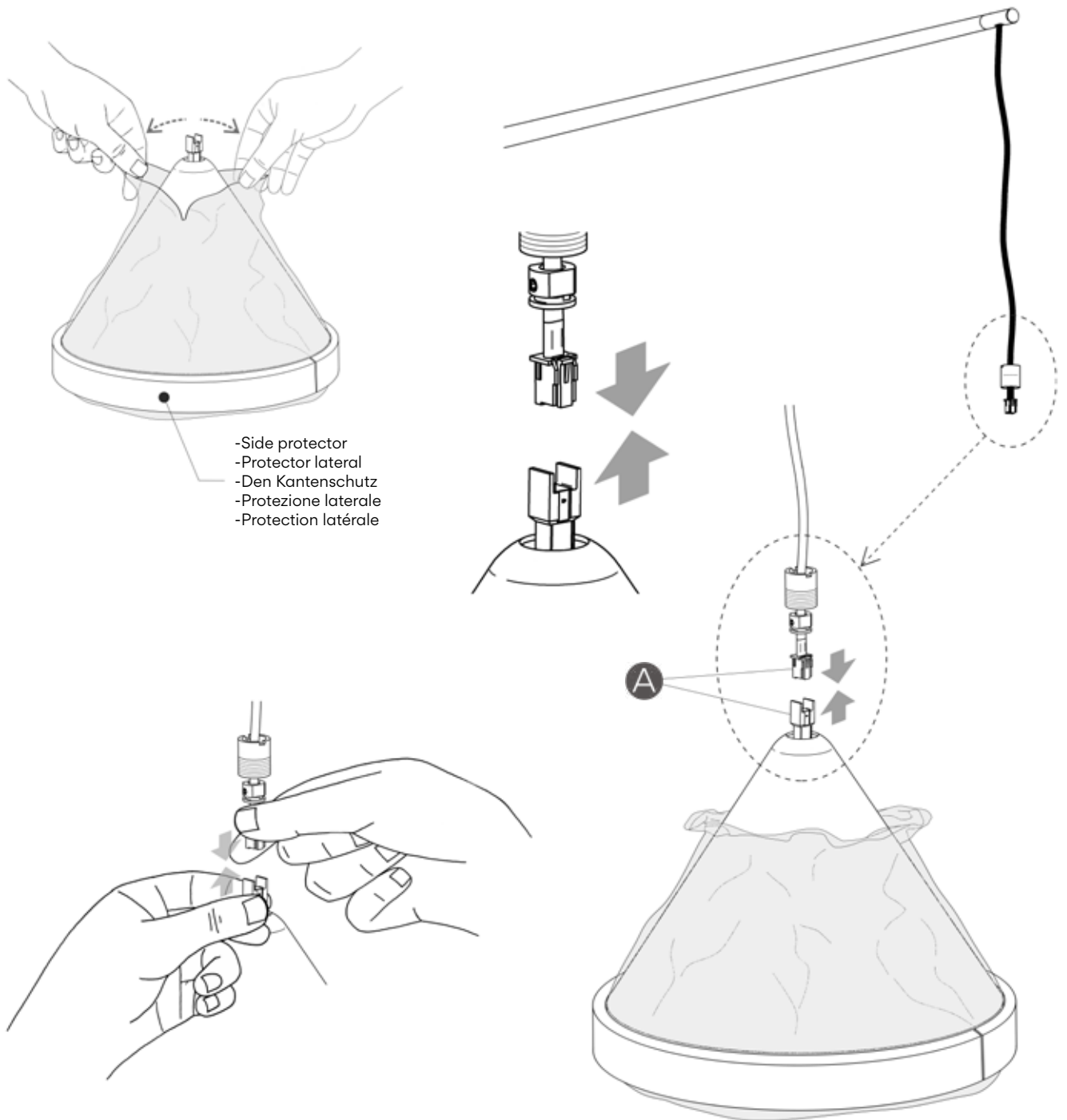

EN

INSTALL THE SHADE

2. Connect the terminals (A) of the supplied cable and the shade. Make sure that they are completely connected.

NOTE: Do not remove the blue side protector till the lamp is fixed in place.

ES

MONTAR LA PANTALLA

2. Conectar los terminales (A) del cable suministrado y de la pantalla. Asegurarse que están bien conectados.

NOTA: No retirar el protector lateral de color azul hasta que no se tenga la luminaria instalada.

D

MONTIEREN SIE DEN SCHIRM

2. Verbinden Sie die Klemmen (A) des mitgelieferten Kabels und des Leuchtschirms. Achten Sie auf einen korrekten Anschluss.

HINWEIS: Entfernen Sie den Seitenschutz (blau) erst, wenn die Leuchte installiert ist.

IT

MONTARE LO SCHERMO

2. Collegare i terminali (A) del cavo fornito in dotazione e dello schermo. Assicurarsi che siano collegati correttamente.

NOTA: Rimuovere la protezione laterale blu solo al termine dell'installazione della lampada.

FR

MONTEZ L'ABAT-JOUR

2. Reliez les connecteurs de fils (A) du câble fourni et de l'abat-jour. Assurez-vous qu'ils soient bien connectés.

AVIS : ne retirez pas la protection latérale de couleur bleue avant d'avoir terminé l'installation du luminaire.

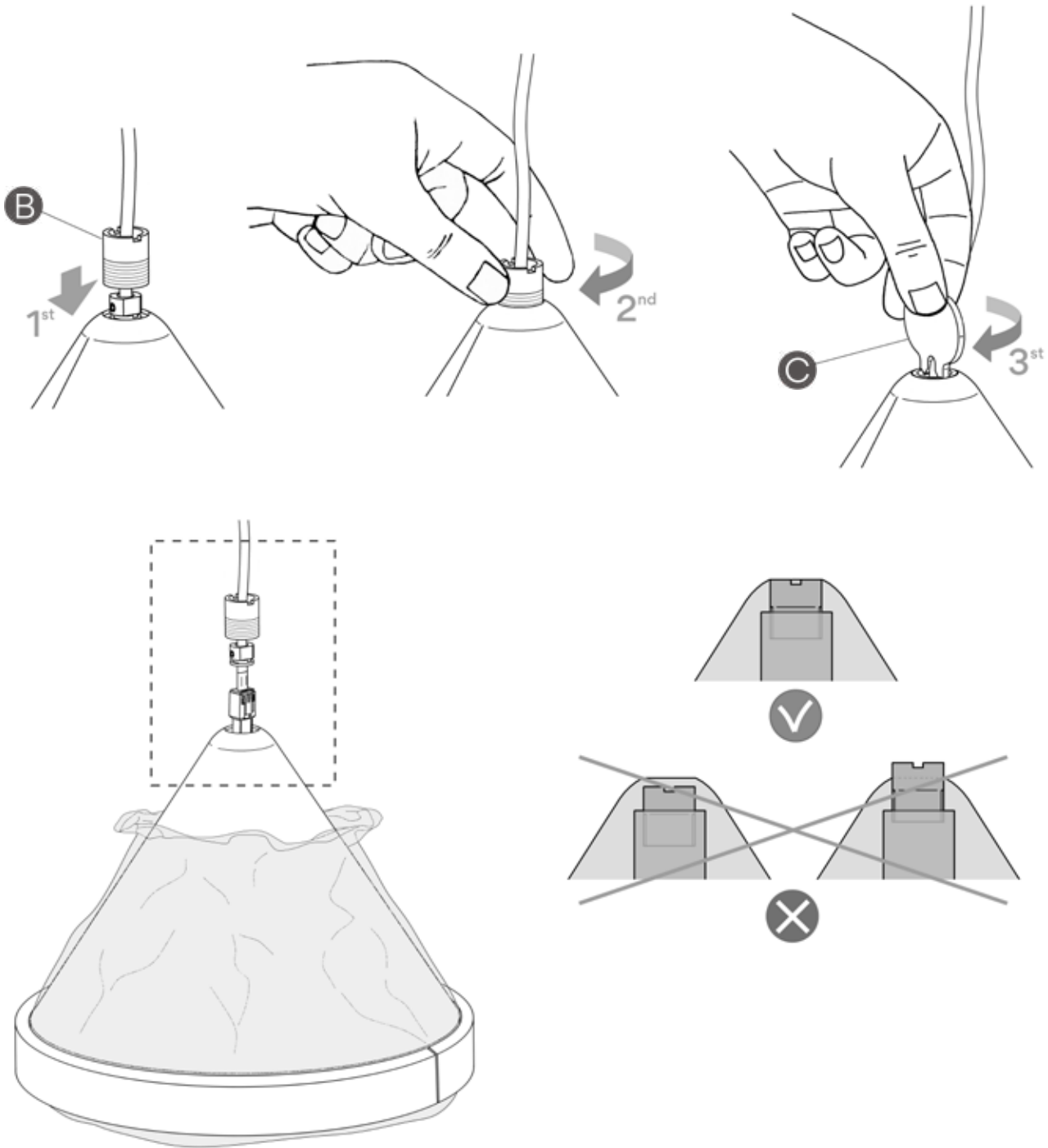

EN

3. Turn the element (B) by hand without the use of any tools. In order to complete the action use the key supplied (C).
IMPORTANT: Screw the element (B) until it is level with the upper part of the shade.

ES

3. Roscar la pieza (B) con la mano sin ayuda de herramientas. Para acabar de roscar utilizar la llave (C) suministrada.
IMPORTANTE: Roscar la pieza (B) hasta que quede enrasada con la parte superior de la pantalla.

D

3. Schrauben Sie das Teil (B) von Hand ein, nutzen Sie keine Werkzeuge. Zum endgültigen Festziehen nutzen Sie bitte den mitgelieferten Schlüssel (C).
WICHTIG: Schrauben Sie das Teil (B) soweit ein, bis es im oberen Bereich des Lampenschirms versenkt ist.

IT

3. Avvitare il pezzo (B) manualmente senza l'ausilio di strumenti. Ultimare il serraggio utilizzando la chiave (C) fornita in dotazione.
IMPORTANTE: Avvitare il pezzo (B) finché si trova a livello con la parte superiore dello schermo.

FR

3. Vissez la pièce (B) à la main sans utiliser d'outil. Pour finir de visser, utilisez la clé (C) fournie.
IMPORTANT : vissez la pièce (B) jusqu'à ce qu'elle soit juste au niveau de l'extrémité supérieure de l'abat-jour.

4

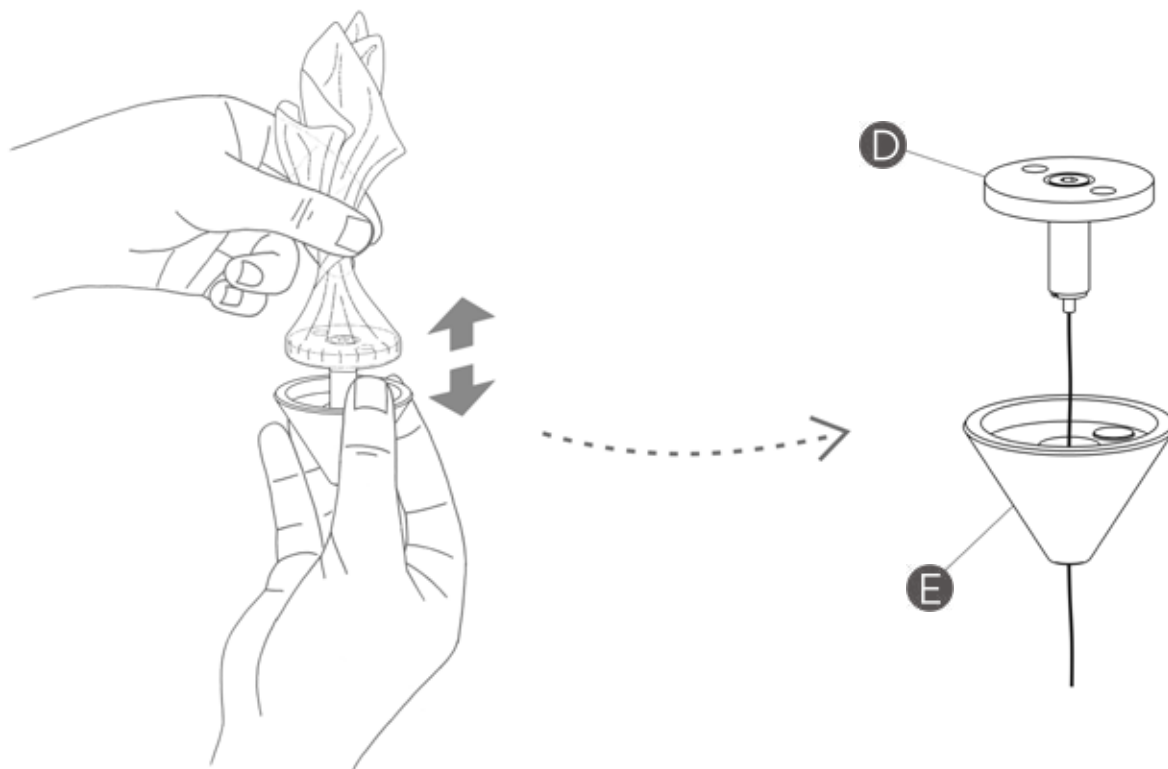

5

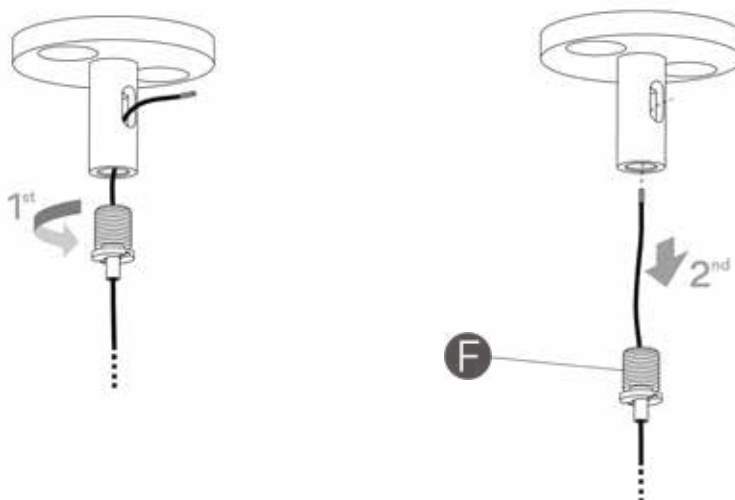

EN

4. Pull the bag as shown in the drawing in order to release the support (D) from the ceiling rose (E).

5. Disassemble the piston (F) and pull the steel cable till it is free.

ES

4. Estirar de la bolsa tal como se ve en el dibujo, para soltar el soporte (D) del pequeño florón (E).

5. Desmontar el tetón suspensor (F), y estirar del cable de acero hasta liberarlo.

D

4. Ziehen Sie das Säckchen gemäß Abbildung heraus, um die Deckenhalterung (D) vom kleinen Baldachin (E) zu lösen.

5. Entfernen Sie das Nippels der Seilaufhängung (F) und ziehen Sie am Stahlkabel bis es freiliegt.

IT

4. Per estrarre il supporto (D) dal piccolo rosone, tirare la borsa come indicato nel disegno.

5. Smontare il nottolino di sospensione (F) e tirare il cavo di acciaio fino a liberarlo.

FR

4. Tirez sur le sachet comme indiqué sur le dessin pour sortir le support (D) du petit pavillon (E).

5. Démontez le bouton serre-câble (F) et tirez sur le câble en acier pour le libérer.

6

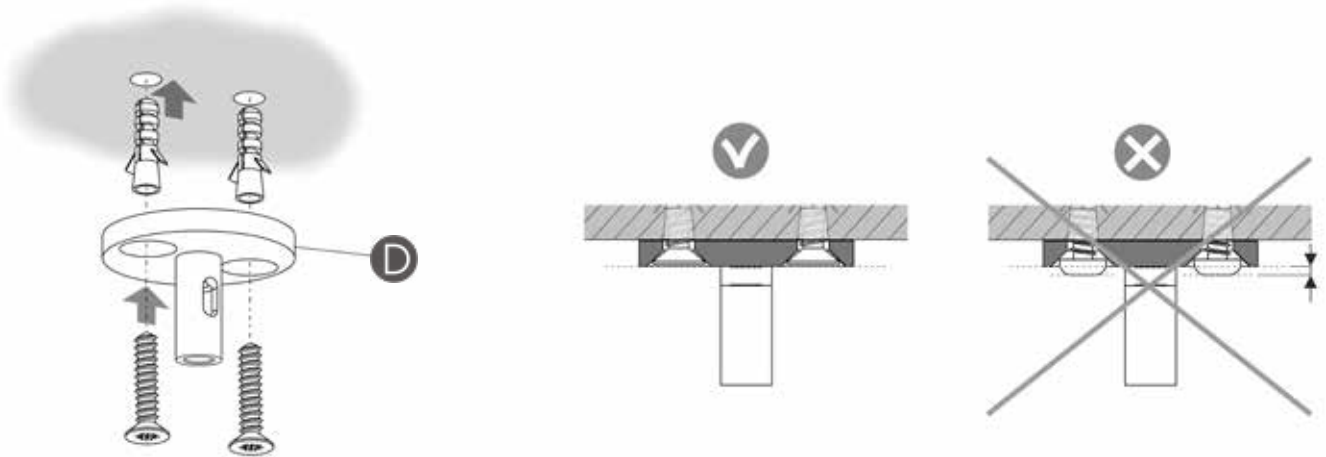

7

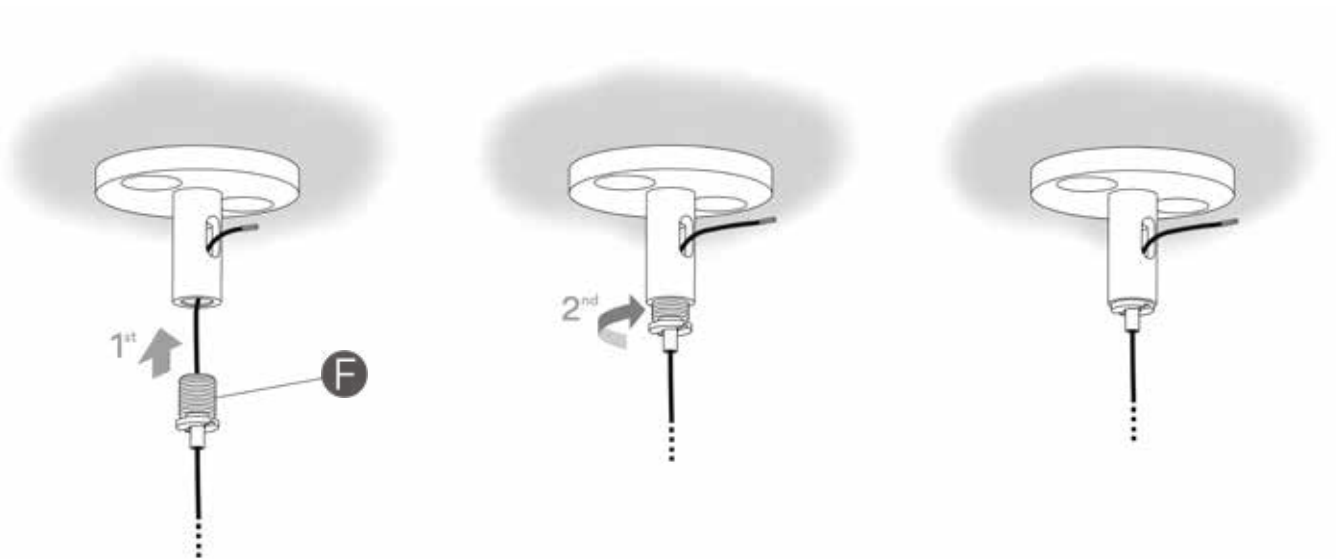

EN

6. Affix the support (D) to the ceiling using the most suitable screws and plugs (not provided) for the ceiling material.
IMPORTANT: The heads of the screws should be flush with the stud and not protrude.

7. Pass the end of the steel cable through the slot, and screw the piston (F).

ES

6. Fijar el soporte (D) al techo utilizando dos tornillos y tacos (no suministrados), los más adecuados a su superficie.

IMPORTANTE: La cabeza de los tornillos no debe sobresalir de su alojamiento.

7. Introducir el cable de acero para que salga por la ranura y roscar el tetón suspensor (F).

D

6. Befestigen Sie die Halterung (D) an der Decke mit je zwei für Ihre Decke geeignete Dübeln und Schrauben (nicht mitgeliefert).
WICHTIG: Der Schraubenkopf darf nicht hervorstehen.

7. Führen Sie das Ende des Stahlkabels zuerst durch den seitlichen Schlitz herauskommt und drehen Sie die Nippel der Seilaufhängung (F).

IT

6. Fissare il supporto (D) al soffitto utilizzando due viti e tasselli più adatti alla superficie (non forniti in dotazione).
IMPORTANTE: La testa delle viti non deve fuoriuscire dall'alloggiamento.

7. Inserire il cavo di acciaio in modo tale che esca dalla fessura e avvitare il nottolino di sospensione (F).

FR

6. Fixez le support (D) au plafond en utilisant les vis et chevilles (non fournies) les mieux adaptées au support.
IMPORTANT : les têtes des vis ne doivent pas dépasser de leur logement.

7. Introduisez le câble en acier pour le faire sortir par la rainure et vissez le bouton serre-câble (F).

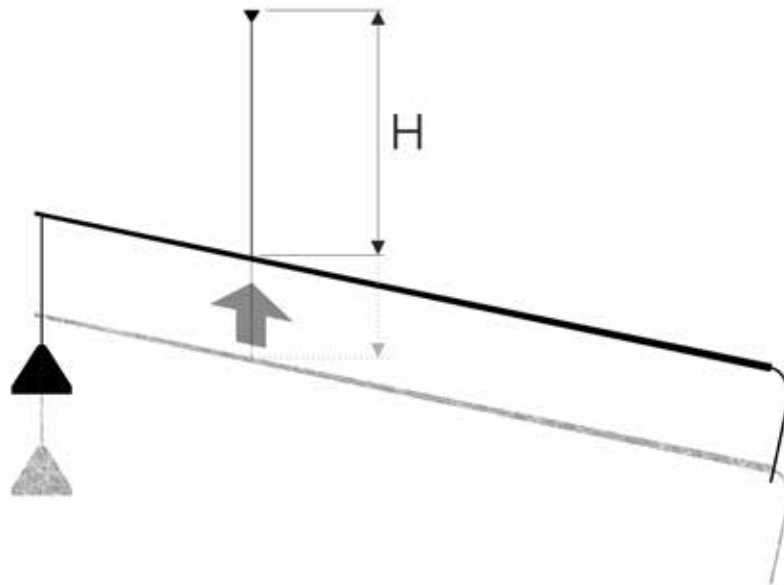

DETAIL / DETALLE / DETAILSKIZZE X
DETTAGLIO / DÉTAIL

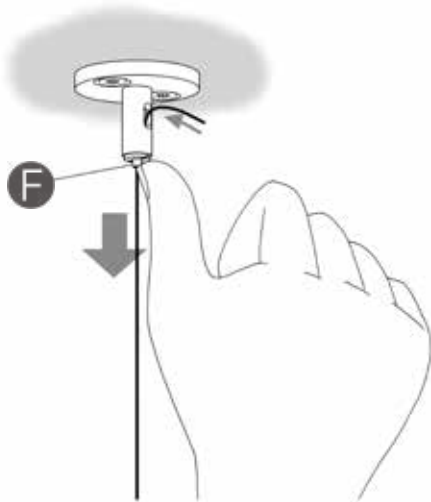

DETAIL / DETALLE / DETAILSKIZZE Y
DETTAGLIO / DÉTAIL

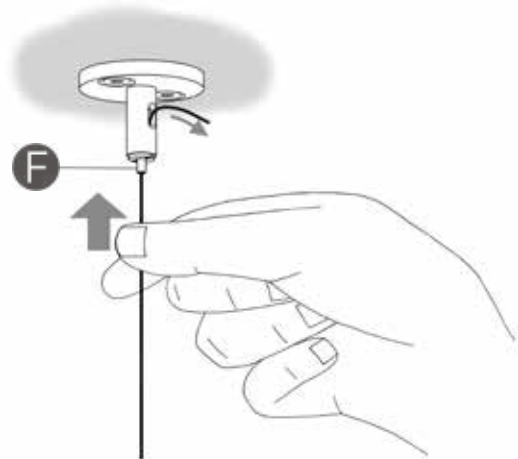

EN

8. Set the height of the rod as required.

Cable lengthening: The cable can be released by pushing the piston (F). Keep the piston pressed and adjust the length of the cable as desired (see Detail X).

IMPORTANT: Hold the cable firmly to avoid the lamp from falling.
Cable shortening: There is no need to press the piston (F). Pull the cable upwards. The piston prevents the cable from moving downwards again (see Detail Y).

ES

8. Regular la altura a la que quiere la caña:
Para Bajar: El cable se libera apretando el tetón suspensor (F), mantener apretado el tetón y regular la luminaria a la altura deseada (Ver Detalle X).
IMPORTANTE: Coger firmemente el cable con la mano libre para evitar que la luminaria baje de golpe.
Para Subir: Sin necesidad de apretar el tetón suspensor (F) coger el cable y empujar hacia arriba. El suspensor bloquea el movimiento hacia abajo según va introduciéndose el cable, (Ver Detalle Y).

D

8. Stellen Sie die gewünschte Höhe des Stabes ein:
Zum Absenken: Die Kabelsperre wird gelöst durch drücken des Nippels der Seilaufringung (F). Solange gedrückt halten bis die gewünschte Höhe erreicht ist (siehe Detailskizze X).
WICHTIG: Halten Sie das Kabel mit der freien Hand fest, damit die Leuchte nicht nach unten schnellen kann.
Zum höherstellen: Ohne Notwendigkeit den Nippel der Seilaufringung (F) zu drücken. Nehmen Sie das Kabel und schieben Sie es nach oben. Die Seilaufringung blockiert eine möglich Bewegung nach unten (siehe Detailskizze Y).

IT

8. Regolare l'altezza a cui si desidera l'asta:
Per abbassare: Il cavo viene liberato premendo il nottolino di sospensione (F). Mantenere premuto il nottolino e regolare la lampada all'altezza desiderata (vedi Dettaglio X).
IMPORTANTE: Afferrare saldamente il cavo con la mano libera per evitare che la lampada scenda di colpo.
Per alzare: Senza il bisogno di premere il nottolino di sospensione (F), afferrare il cavo e spingere verso l'alto. Il nottolino di sospensione blocca il movimento verso il basso durante l'inserimento del cavo (vedi Dettaglio Y).

FR

8. Réglez la hauteur de la tige :
Pour descendre: en appuyant sur le bouton serre-câble (F), le câble se libère. Maintenez le bouton appuyé et positionnez le luminaire à la hauteur souhaitée (Voir Détail X).
IMPORTANT : de la main libre, tenez fermement le câble pour éviter que le luminaire ne descende trop brutalement.
Pour monter: sans appuyer sur le bouton serre-câble (F), tenez le câble et poussez-le vers le haut. À mesure que l'on introduit le câble, le serre-câble le bloque et empêche le mouvement vers le bas (voir Détail Y).

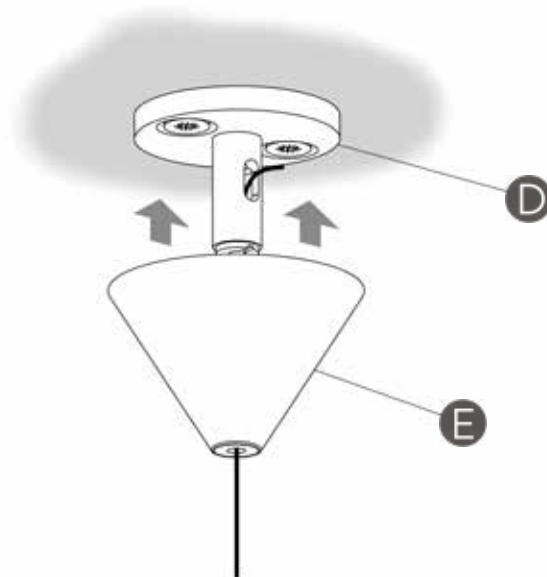

EN

9. Cut the excess steel cable.
IMPORTANT TO NOTE: The steel cable provided measures 4 meters in overall length.

⚠ DO NOT CUT cable until required height decided.

10. Raise the ceiling rose (E) so that it fits over the support (D). It is held in place using two small magnets fitted within the ceiling rose.

ES

9. Cortar el cable de acero sobrante.
NOTA IMPORTANTE: El cable de acero se suministra con una longitud total de 4 metros.

⚠ NO CORTAR hasta estar seguro de la altura deseada.

10. Subir el florón (E) hasta que quede enganchado al soporte (D). Se sustenta gracias a dos pequeños imanes montados en el florón.

D

9. Schneiden Sie übersteOIGER HINWEIS: Das Stahlkabel wird in einer Länge von 4 Metern geliefert.

⚠ Schneiden Sie es erst ab, wenn Sie sich der gewünschten Höhe sicher sind.

10. Schieben Sie den Baldachin (E), bis er in die Deckenhalterung (D) einrastet. Er wird von zwei Magneten innerhalb des Baldachins gehalten.

IT

9. Tagliare il cavo di acciaio che fuoriesce.
NOTA IMPORTANTE: Il cavo di acciaio è fornito con una lunghezza totale di 4 metri.

⚠ NON TAGLIARE finché non si è sicuri dell'altezza desiderata.

10. Alzare il rosone (E) fino a farlo agganciare al supporto (D). Si regge grazie a due piccoli magneti montati nel rosone.

FR

9. Coupez le surplus de câble en acier.
AVIS IMPORTANT : le câble en acier fourni a une longueur totale de 4 mètres.

⚠ NE COUPEZ PAS avant d'être certain de la hauteur souhaitée.

10. Montez le pavillon (E) jusqu'à ce qu'il s'enclenche sur le support (D). Il est maintenu en place par deux petits aimants montés sur le pavillon.

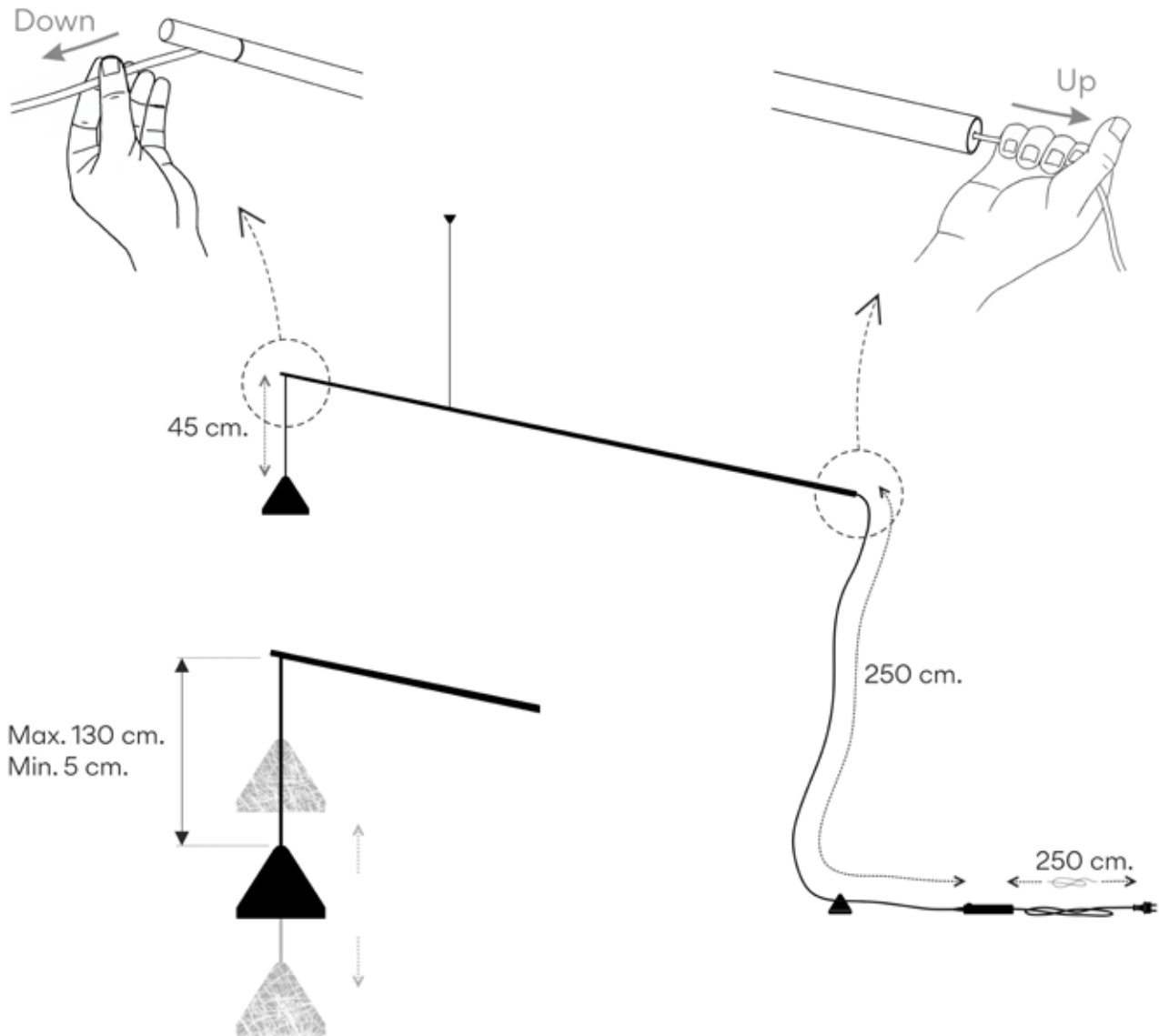

EN

11. The drawing shows the various standard lengths of cables for predetermined settings.

The electrical cable cannot be cut, so that if the height of the shade is modified the visible lengths of the cables on either end of the rod will vary.

In order to lower the shade pull on the steel cable that protrudes from the smaller bore end.

To raise the shade pull on the steel cable that protrudes from the larger bore end. I

IMPORTANT: As the steel cable is being pulled make sure that the electrical cable is being correctly pulled into the other end, and vice versa for lowering the shade.

ES

11. En el dibujo puede ver las longitudes de cable a la que se sirve el producto estándar.

El cable eléctrico no se puede cortar, por lo que si se regula la altura de la pantalla, variará las longitudes por los dos lados de cable visto.

Para bajar la pantalla, estirar del cable que sale por el extremo fino superior.

Para subir la pantalla, estirar del cable que sale por el extremo inferior.

IMPORTANTE: A medida que se van estirando, acompañar el cable eléctrico que va entrando por el otro extremo, igual que para bajar la pantalla.

D

11. In der Abbildung finden Sie die Kabellängen der Standardausführung. Das Elektrokabel darf nicht abgeschnitten werden, da bei einer Höhenverstellung des Schirms die Längen der beiden seitlichen Kabel unterschiedlich sein würden. Wenn die Schirmhöhe niedriger eingestellt werden soll, ziehen Sie am Kabel, das am schmalen Ende weiter oben herauschaut. Wenn die Schirmhöhe höher eingestellt werden soll, ziehen Sie am Kabel, das am schmalen Ende weiter unten herauschaut. **WICHTIG:** Damit das Kabel straff sitzt, muss das am anderen Ende eingeführte Elektrokabel, wie beim Senken des Lampenschirms mitgezogen werden.

IT

11. Nel disegno si possono vedere le lunghezze del cavo di cui si serve il prodotto standard. Il cavo elettrico non può essere tagliato e, pertanto, se si regola l'altezza dello schermo, varieranno le lunghezze visibili dei cavi sui due lati. Per abbassare lo schermo, tirare il cavo che fuoriesce dall'estremità sottile superiore. Per alzare lo schermo, tirare il cavo che fuoriesce dall'estremità inferiore. **IMPORTANTE:** Man mano che si tira il cavo di acciaio, accompagnare il cavo elettrico che entra dall'altra estremità, seguendo la stessa operazione per abbassare lo schermo.

FR

11. Le dessin indique les longueurs de câble du produit standard. Le câble électrique ne peut être coupé. Le réglage de la hauteur de l'abat-jour influera donc sur la longueur de câble apparente de chaque côté de la tige. Pour descendre l'abat-jour, tirez sur le câble qui sort en haut de la tige. Pour remonter l'abat-jour, tirez sur le câble qui sort en bas de la tige. **IMPORTANT:** en tirant, accompagnez le câble électrique qui rentre par l'autre extrémité. Procédez de la même façon pour descendre l'abat-jour.

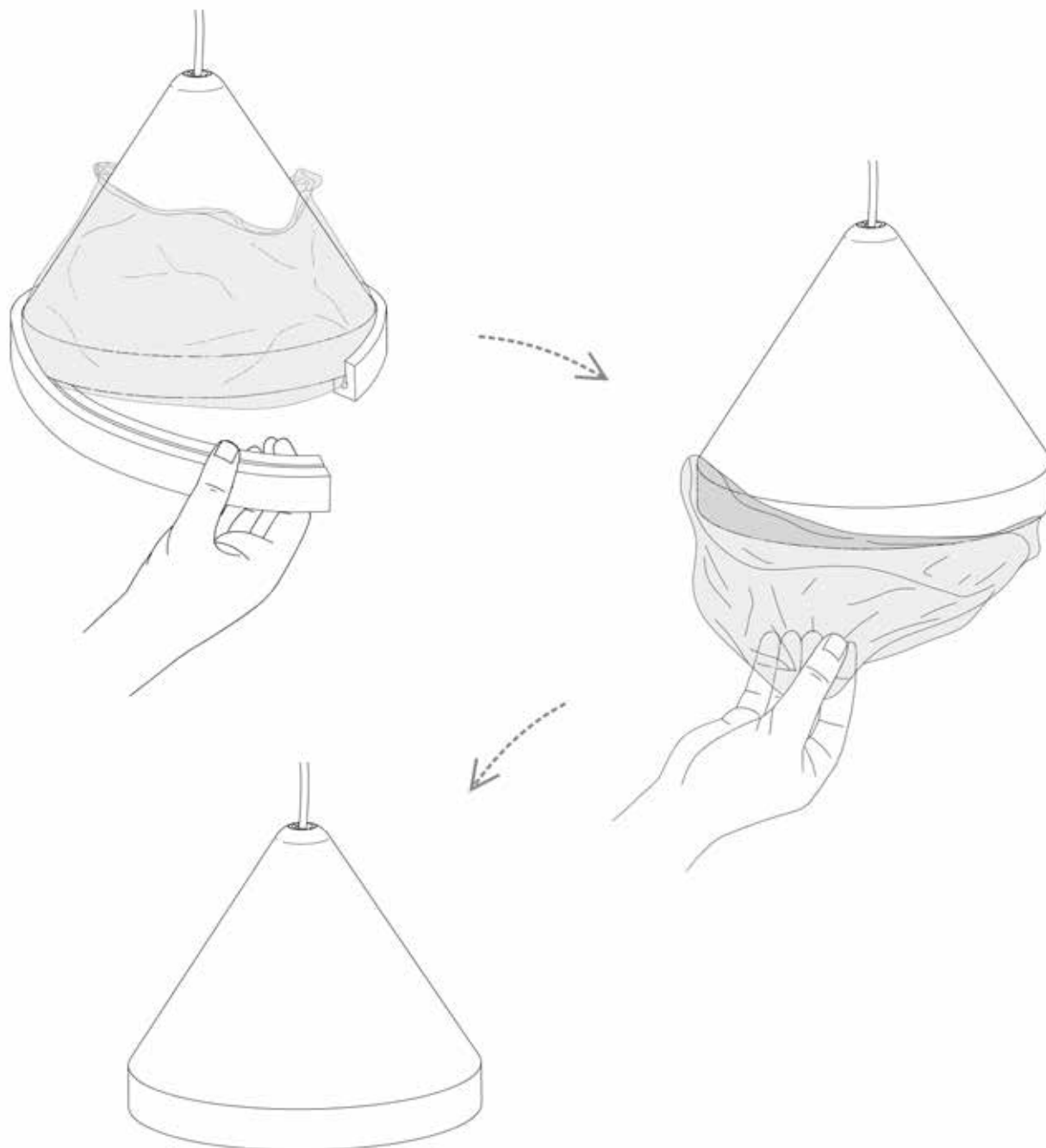

EN

12. Remove the side protector and the bag protection.

ES

12. Extraer el protector lateral y retirar la bolsa de protección.

D

12. Nehmen Sie den Seitenschutz ab und entfernen Sie den Schutzbeutel.

IT

12. Estrarre la protezione laterale e rimuovere la borsa di protezione.

FR

12. Retirez la protection latérale et l'enveloppe de protection.

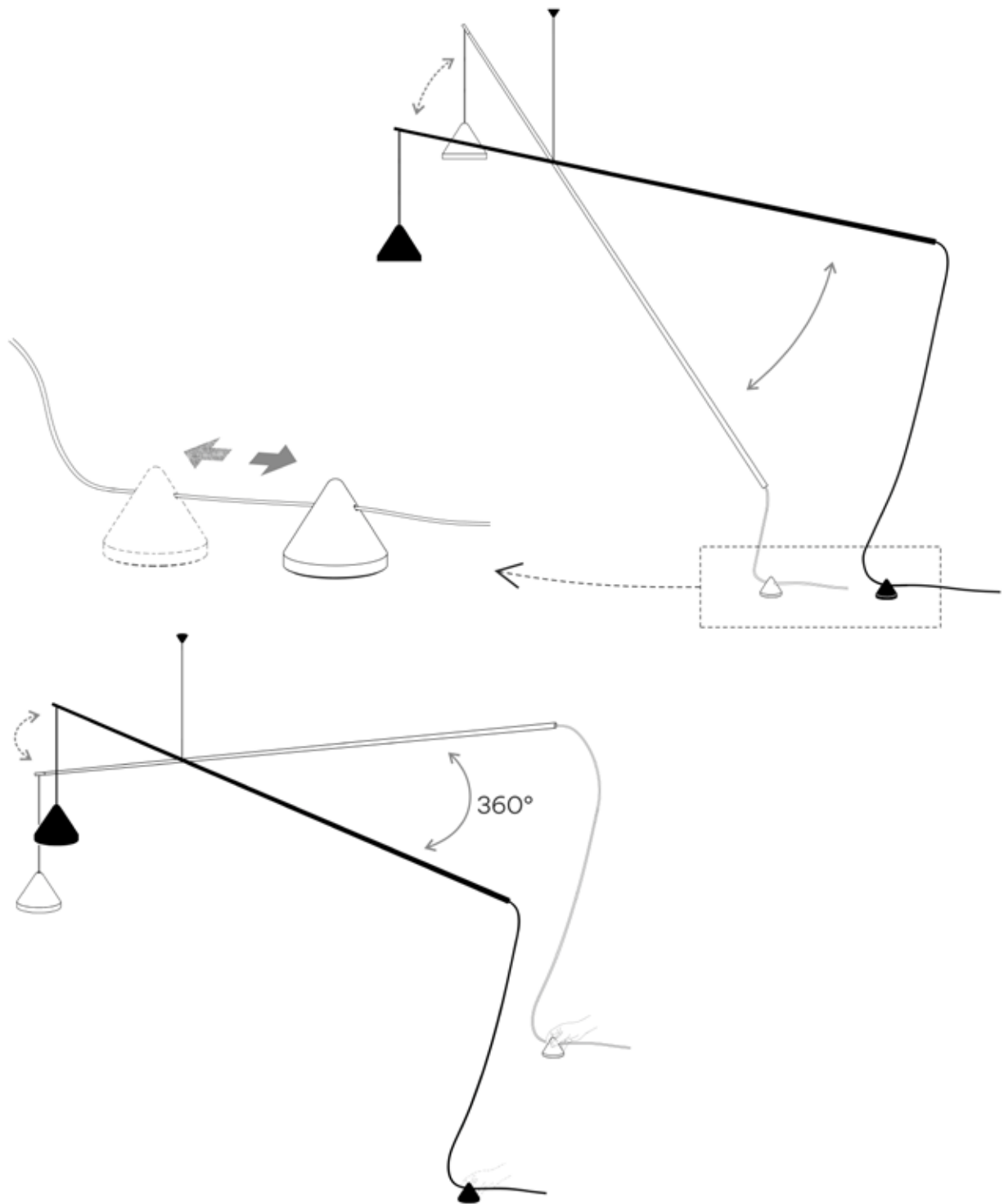

EN

13. The angle of the rod is modified by moving the counter-weight using the steel cable. Moving the counter-weight changes the angle of the shade.

ES

13. Desplazando el contrapeso a través del cable se modifica la inclinación de la caña. Moviendo el contrapeso se modifica la orientación de pantalla.

D

13. Verschieben Sie das Gegengewicht mithilfe des Stahlkabels, um die Neigung des Stabs zu ändern. Durch Bewegen des Gegengewichts wird die Richtung des Schirms angepasst.

IT

13. Spostando il contrappeso attraverso il cavo si modifica l'inclinazione della barra. Muovendo il contrappeso si modifica l'orientamento dello schermo.

FR

13. Pour modifier l'inclinaison de la tige, faites glisser le contrepois le long du câble. Pour modifier l'orientation de l'abat-jour, déplacez le contrepois.

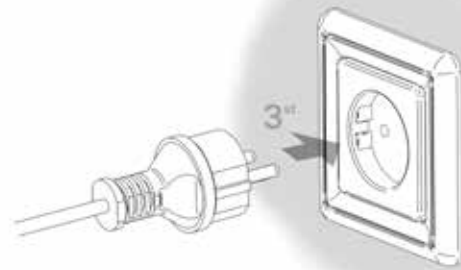
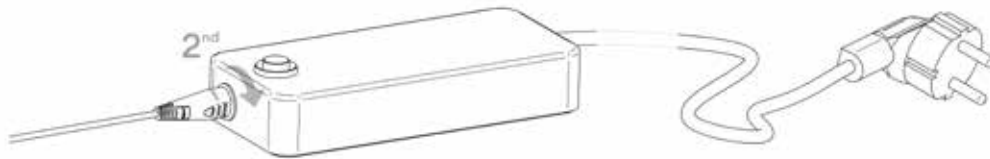
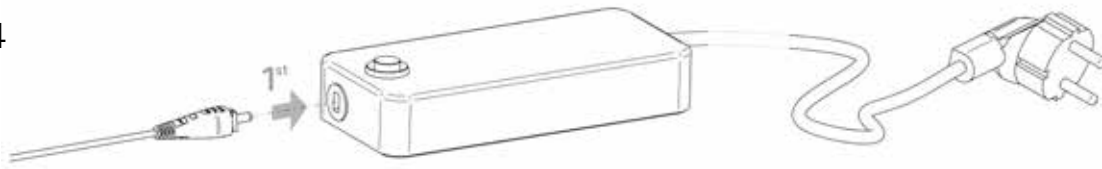

-SWITCH ON AND OFF
One rapid pulse
-ENCENDIDO-APAGADO
Una pulsación rápida
-EINSCHALTEN-AUSSCHALTEN
Einmaliges schnelles Drücken
-ACCENSIONE-SPEGNIMENTO
Una pressione rapida.
-ALLUMER-ÉTEINDRE
Appuyez brièvement.

-REGULATION OF INTENSITY
One long pulse until the desired dimming is attained
-REGULACION DE INTENSIDAD
Una pulsación prolongada, hasta obtener la intensidad deseada.
-HELLIGKEITSREGELUNG
Längeres Drücken, bis die gewünschte Intensität erreicht ist.
-REGOLAZIONE DELL'INTENSITÀ
Una pressione prolungata fino a ottenere l'intensità desiderata.
-RÉGLER L'INTENSITÉ
Appuyez plus longuement jusqu'à obtenir l'intensité souhaitée.

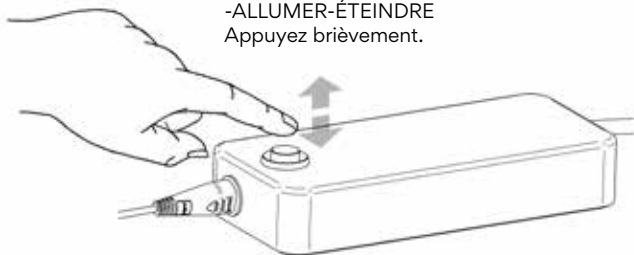

EN

14. Connect the cable to the junction box (Dimmer) provided and then plug into the electrical mains. To turn the lamp on and off or to dim it, use the switch. On-Off - One rapid pulse. Dimming - One long pulse until the desired dimming is attained.

ES

14. Conectar el cable a la caja de conexión (Regulador) suministrado y a continuación enchufar a la corriente. El encendido-apagado de la lámpara, así como la regulación de intensidad se realiza mediante pulsador. Encendido-Apagado - Una pulsación rápida. Regulación de intensidad - Una pulsación prolongada, hasta obtener la intensidad deseada.

D

14. Schließen Sie das Elektrokabel an die mitgelieferte Anschlussbox (Dimmer) und diese an das Spannungsnetz. Das Ein- und Ausschalten der Lampe sowie die Dimmung erfolgen über den Knopf. Ein- und Ausschalten - Einmaliges schnelles Drücken. Dimmen - Längeres Drücken, bis die gewünschte Intensität erreicht ist.

IT

14. Collegare il cavo incluso nella confezione al driver e poi inserire nella presa di corrente. L'accensione-spegnimento della lampada e la regolazione dell'intensità vanno eseguite mediante un pulsante. Accensione-Spegnimento - Una pressione rapida. Regolazione dell'intensità - Una pressione prolungata fino a ottenere l'intensità desiderata.

FR

14. Raccordez le câble au boîtier de connexion (Transformateur) fourni puis branchez-le à la prise. Pour allumer, éteindre et régler l'intensité de la lampe, utilisez le bouton poussoir. Allumer / Éteindre : appuyez une fois brièvement. Réglage de l'intensité : appuyez de façon prolongée jusqu'à obtention de l'intensité souhaitée.

Maintenance

Use a slightly-wet cotton cloth for cleaning.

In case of malfunction or damage, please contact the retailer who sold the lamp.

Mantenimiento

Para limpiar la luminaria, usar un paño de algodón ligeramente humedecido en agua.

En caso de avería o incidente con la luminaria, contactar directamente con el establecimiento en que se adquirió.

Instandhaltung

Zur Reinigung der Leuchte nutzen Sie einen leicht angefeuchteten Baumwoll-Lappen.

Im Falle des Ausfalls oder einer Fehlfunktion der Leuchte setzen Sie sich direkt mit dem Unternehmen in Verbindung bei dem Sie die Leuchte bezogen haben.

Manutenzione

Per la pulizia della lampada, usare un panno di cotone leggermente inumidito con acqua.

In caso di guasto o incidente con la lampada, rivolgersi direttamente al rivenditore da cui è stata acquistata.

Entretien

Pour nettoyer le luminaire, utilisez un chiffon en coton légèrement humidifié d'eau.

En cas d'incident ou de défaillance du luminaire, contactez directement l'établissement où vous l'avez acheté. the retailer who sold the lamp.

Vibia Lighting, S.L.U.

Spain & Portugal T. +34 934 796 970

International T. +34 934 796 971

vibialighting@vibialighting.com

www.vibia.com

VIBIA